

Pilote DS170D

pour pompes à chaleur HTi⁷⁰



Notice technique d'installation

Pilote DS170D
pour pompe à chaleur
Réf. 753030



Les renseignements figurant dans ce document ne sont pas contractuels, nous nous réservons le droit de modifier sans préavis les caractéristiques techniques et l'équipement de tous les appareils.



*
BVCert. 6020118

**Fabrication
Française**



Réf. notice : 1897860
N° édition : 26.26

* Concerne uniquement le pilote DS170D avec les modèles HTi⁷⁰ 6-8 mono et HTi⁷⁰ 8 tri

SOMMAIRE

1 - SÉCURITÉ 4

2 - À LIRE IMMÉDIATEMENT 6

- 2.1 - Conservation des documents 6
- 2.2 - Symboles utilisés..... 6
- 2.3 - Abréviations et acronymes..... 6
- 2.4 - Conditions générales de livraison 6
- 2.5 - Stockage et transport..... 6
- 2.6 - Déballage..... 6
- 2.7 - Plaque signalétique 6
- 2.8 - Fin de vie de l'appareil 6

3 - PRÉSENTATION..... 7

- 3.1 - Généralités 7
- 3.2 - Colisage..... 7
- 3.3 - Accessoires livrés de série..... 7
- 3.4 - Accessoires livrables en option..... 7
- 3.5 - Choix et compatibilité des contrôleurs d'ambiance 7
- 3.6 - Principe de fonctionnement..... 8
 - 3.6.1 - Raccordement avec pompes à chaleur HTi⁷⁰ 6 & 8 kW 8
 - 3.6.2 - Raccordement avec pompes à chaleur HTi⁷⁰ 11 & 14 kW et HMP⁷⁰ 9 & 12 kW..... 8

4 - INSTALLATION..... 9

- 4.1 - Choix de l'emplacement..... 9
 - 4.1.1 - Choix du lieu adapté 9
 - 4.1.2 - Intégration 9
 - 4.1.3 - Fixation murale..... 9
- 4.2 - Installation hydraulique 9
 - 4.2.1 - Recommandations 9
 - 4.2.1.1 - Disconnecteur NF 9
 - 4.2.1.2 - Sections, tracés, dégazage des canalisations de chauffage 9
 - 4.2.1.3 - Pot à boues..... 10
 - 4.2.1.4 - Préparation du circuit hydraulique (rinçage)..... 10
 - 4.2.1.5 - Protection antigel 10
 - 4.2.1.6 - Plancher chauffant 10
 - 4.2.1.7 - Robinets thermostatiques 10
 - 4.2.1.8 - Traitement de l'eau du circuit de chauffage 10
 - 4.2.1.8.1 - Eau de remplissage 10
 - 4.2.1.8.2 - Traitement du circuit de chauffage 11
 - 4.2.1.8.3 - Dégazage de l'installation..... 11
 - 4.2.1.8.4 - Raccordement de la soupape..... 12
 - 4.2.1.8.5 - Installation du clapet antiretour sur le circuit de chauffage..... 13
 - 4.2.2 - Raccordements hydrauliques 13
 - 4.2.2.1 - Installation de dispositifs de réglage pour l'équilibrage du réseau hydraulique..... 15
 - 4.2.2.2 - Dégommage des circulateurs 15
- 4.3 - Raccordement électrique 15
 - 4.3.1 - Raccordement alimentation électrique 16
- 4.4 - Raccordement à la pompe à chaleur et aux accessoires de régulation 17
 - 4.4.1 - Liaison de commande vers la pompe à chaleur..... 17
 - 4.4.2 - Contrôle d'ambiance 17

- 4.4.3 - Sonde extérieure 18
- 4.4.4 - Raccordement de l'aquastat de sécurité (LTP) à 65°C à réarmement manuel 18

5 - MISE EN SERVICE..... 18

- 5.1 - Précautions avant la mise en service 18
- 5.2 - Vérification des étanchéités..... 18
- 5.3 - Commencer la mise en service 19
- 5.4 - Étape 1 : Choix des circuits 19
- 5.5 - Étape 2 : Remplissage..... 19
- 5.6 - Étape 3 : Purge de l'installation..... 19
- 5.7 - Étape 4 : Choix de l'appoint 19
- 5.8 - Étape 5 : Fin de la mise en service..... 19
- 5.9 - Première utilisation 19

6 - RÉGLAGES ET FONCTIONS..... 20

- 6.1 - Tableau de commande 20
 - 6.1.1 - Clavier 20
 - 6.1.2 - Affichage..... 20
- 6.2 - Menus 21
- 6.3 - Actions activables par combinaisons de touches..... 21
- 6.4 - Liste des paramètres réglables 22
- 6.5 - Description des fonctions..... 24
 - 6.5.1 - Fonctions liées au Chauffage 24
 - 6.5.1.1 - Consigne AUTO (loi d'eau) 24
 - 6.5.1.2 - Abaissements de consigne..... 24
 - 6.5.1.3 - Autoadaptabilité 24
 - 6.5.1.4 - Réactivité à l'ambiance 24
 - 6.5.2 - Fonctions de programmation et temporisation 24
 - 6.5.2.1 - Anticipation du retour de vacances 24
 - 6.5.2.2 - Passage automatique été/hiver 25
 - 6.5.3 - Fonctions de contrôle d'ambiance et circulation du chauffage..... 25
 - 6.5.3.1 - Hystérésis de la sonde d'ambiance 25
 - 6.5.3.2 - Vitesse du circulateur chauffage..... 25
 - 6.5.3.3 - Asservissement à l'ambiance..... 25
 - 6.5.3.4 - Antiradiateurs froids 25
 - 6.5.4 - Fonctions liées à la production d'eau chaude sanitaire..... 25
 - 6.5.4.1 - Partage de priorité sanitaire..... 25
 - 6.5.4.2 - Protection antilégionellose 25
- 6.6 - Vitesse du circulateur PAC..... 25

7 - MAINTENANCE ET DÉPANNAGE..... 26

- 7.1 - Entretien..... 26
 - 7.1.1 - Entretien annuel obligatoire 26
 - 7.1.2 - Contrôle / échange de l'anode anticorrosion - Changement de l'anode 26
- 7.2 - Diagnostic..... 27
 - 7.2.1 - Chargement des données de fonctionnement..... 27
 - 7.2.2 - Visualisation de l'état du système 27
 - 7.2.3 - Sondes d'eau 28
 - 7.2.4 - Sonde extérieure 28
 - 7.2.5 - Consultation des compteurs 28
 - 7.2.6 - Forçage des composants 29
 - 7.2.6.1 - Circulateur 29
 - 7.2.6.2 - Vanne 3 voies directionnelle..... 29
 - 7.2.6.3 - Appoint électrique 29

7.2.7 - Défauts indiqués par le pilote	30
--	----

8 - PIÈCES DÉTACHÉES..... 34

9 - GARANTIE 36

9.1 - Couverture de la garantie.....	36
9.2 - Limites de garantie.....	36
9.2.1 - Généralités.....	36
9.2.2 - Cas d'exclusion de garantie non limitatifs.....	36
9.2.2.1 - Usages.....	36
9.2.2.2 - Manutention.....	36
9.2.2.3 - Emplacement.....	36
9.2.2.4 - Raccordements électriques.....	36
9.2.2.5 - Raccordements hydrauliques.....	36
9.2.2.6 - Accessoires.....	36
9.2.2.7 - Entretien.....	36

ANNEXES..... 37

A1 - Caractéristiques techniques.....	37
A1.1 - Caractéristiques générales.....	37
A1.2 - Déclaration UE.....	37
A1.3 - Dimensions.....	38
A2 - Schéma de principe hydraulique.....	39
A2.1 - Raccordement 1 circuit radiateur et 1 circuit ECS.....	39
A2.2 - Raccordement 2 circuits radiateur et 1 circuit ECS.....	39
A2.3 - Raccordement 1 circuit plancher chauffant et 1 circuit ECS.....	40
A2.4 - Raccordement 2 circuits plancher chauffant et 1 circuit ECS.....	40
A2.5 - Raccordement 1 circuit radiateur, 1 circuit plancher chauffant et 1 circuit ECS.....	41
A2.6 - Liaison hydraulique entre le pilote et la pompe à chaleur.....	41
A2.7 - Pression maximum à respecter selon le modèle de pompe à chaleur.....	41
A3 - Schéma de câblage.....	42
A4 - Récapitulatif d'accès aux fonctions.....	43
A4.1 - Tableau de commande.....	43
A4.1.1 - Clavier.....	43
A4.1.2 - Affichage.....	43
A4.2 - Menus.....	44
A4.3 - Actions activables par combinaisons de touches.....	44
A5 - Fiches d'informations techniques produit.....	45
A5.1 - Pilote DS170D avec pompe à chaleur HTi ⁷⁰ 6 kW monophasé.....	45
A5.2 - Pilote DS170D avec pompe à chaleur HTi ⁷⁰ 8 kW monophasé.....	46
A5.3 - Pilote DS170D avec pompe à chaleur HTi ⁷⁰ 8 kW triphasé.....	47
A5.4 - Pilote DS170D avec pompe à chaleur HTi ⁷⁰ 11 kW monophasé et ballon tampon ONIX 40.....	48
A5.5 - Pilote DS170D avec pompe à chaleur HTi ⁷⁰ 11 kW triphasé et ballon tampon ONIX 40.....	49
A5.6 - Pilote DS170D avec pompe à chaleur HTi ⁷⁰ 14 kW monophasé et ballon tampon ONIX 40.....	50
A5.7 - Pilote DS170D avec pompe à chaleur HTi ⁷⁰ 14 kW triphasé et ballon tampon ONIX 40.....	51
A5.8 - Pilote DS170D avec pompe à chaleur HMP ⁷⁰ 9 kW monophasé.....	52
A5.9 - Pilote DS170D avec pompe à chaleur HMP ⁷⁰ 9 kW triphasé.....	53
A5.10 - Pilote DS170D avec pompe à chaleur HMP ⁷⁰ 12 kW monophasé.....	54
A5.11 - Pilote DS170D avec pompe à chaleur HMP ⁷⁰ 12 kW triphasé.....	55

1 - SÉCURITÉ

Danger en cas de qualification insuffisante

• Toute intervention réalisée par un non professionnel peut endommager l'installation voire provoquer des dommages corporels.

N'intervenez sur l'appareil que si vous êtes un professionnel qualifié.

• En cas de non fonctionnement ou de fonctionnement incorrect, toujours couper l'alimentation des parties électriques et se renseigner auprès d'un professionnel qualifié.

Danger dû à une mauvaise utilisation

Cet appareil peut être utilisé par des enfants âgés d'au moins 8 ans et par des personnes ayant des capacités physiques, sensorielles ou mentales réduites ou dénuées d'expérience ou de connaissance, s'ils (si elles) sont correctement surveillé(e)s ou si des instructions relatives à l'utilisation de l'appareil en toute sécurité leur ont été données et si les risques encourus ont été appréhendés.

Les enfants ne doivent pas jouer avec l'appareil.

Le nettoyage et l'entretien par l'utilisateur ne doivent pas être effectués par des enfants sans surveillance.

Utilisation prévue et domaine applicable

L'appareil est destiné à être utilisé en tant qu'appareil pour la production d'eau chaude : il doit être raccordé à une installation de chauffage et, suivant le modèle, au réseau d'eau chaude sanitaire.

L'utilisation prévue de l'appareil comprend les éléments suivants :

- l'observation des instructions de fonctionnement, d'installation et de maintenance pour cet appareil et toute autre pièce et composant du système
- la mise en conformité de l'ensemble des conditions d'inspection et de maintenance énumérées au présent manuel.

Danger de mort par électrocution

• Toucher aux raccordements électriques sous tension peut entraîner la mort par électrocution. Tous les travaux sur les parties électriques devront être effectués hors tension et par un professionnel qualifié. Avant d'entreprendre une quelconque intervention sur l'appareil :

- Coupez l'alimentation électrique.
- Veillez à ce qu'il ne soit pas possible de remettre l'alimentation électrique sous tension.
- Attendez au moins 5 minutes, pour que les condensateurs se déchargent.

• Ne pas mettre de l'eau sur les organes de commande et les parties électriques. Toujours mettre hors tension l'appareil avant d'intervenir sur la partie électrique.

Danger de mort si les dispositifs de sécurité sont absents ou défectueux

Le défaut de dispositif de sécurité peut s'avérer dangereux et provoquer des brûlures et autres blessures, par exemple par la rupture de tuyaux. Les informations figurant dans le présent document ne présentent pas tous les schémas requis pour une installation professionnelle des dispositifs de sécurité.

- Installez dans le circuit les dispositifs de sécurité requis.
- Renseignez l'utilisateur concernant la fonction et l'emplacement des dispositifs de sécurité.
- Respectez les réglementations, normes et directives nationales et internationales appropriées.

Risque de corrosion

Il conviendra d'utiliser l'appareil dans un endroit où il ne sera pas exposé à l'humidité ni à des projections d'eau.

Risque de dommages lié au gel

Le pilote doit être installé exclusivement dans un local à l'abri du gel

Risque de dommages matériels

Le pilote ne peut fonctionner que mis en eau. Ne jamais mettre l'appareil sous tension tant que l'installation n'est pas parfaitement remplie d'eau.

Règles et réglementations (directives, lois, normes)

Lors de l'installation et de la mise en fonctionnement de l'appareil, les arrêtés, directives, règles techniques, normes et dispositions doivent être respectés dans leur version actuellement en vigueur.

L'alimentation électrique doit être conforme à la réglementation en vigueur dans le pays d'installation ainsi qu'à la norme NFC 15-100.

- Un moyen de déconnexion assurant une coupure complète doit être prévu dans le raccordement fixe (ne pas utiliser de prise mobile) conformément aux règles d'installation.
- Protéger l'appareil avec un disjoncteur de protection bipolaire disposant d'une distance d'ouverture des contacts d'au moins 3 mm et le relier à la terre.
- Les dispositifs de coupure électrique de l'appareil doivent toujours être accessibles.

- De l'eau et/ou du gaz R290 inflammable peuvent s'écouler du tuyau de décharge du dispositif limiteur de pression (soupape de sécurité), le tuyau de décharge doit être maintenu ouvert à l'extérieur du bâtiment. L'extrémité de ce tuyau doit être orientée vers le bas (voir §*Raccordement de la soupape*).

Entretien - Maintenance - Dépannage

L'entretien et le nettoyage du pilote doivent être effectués obligatoirement et au moins une fois par an par un professionnel qualifié.

2 - À LIRE IMMÉDIATEMENT

La présente notice technique d'installation fait partie intégrante de l'appareil qu'elle désigne. Elle doit être lue avant toute utilisation, afin de pouvoir bénéficier de la garantie.

Les consignes de sécurité qui sont données dans cette notice doivent être scrupuleusement respectées.

Nous nous dégageons de toute responsabilité concernant des dommages causés par le non respect des instructions fournies, les erreurs de manipulation, d'installation ou d'utilisation.

La présente notice technique est susceptible d'être soumise à modifications sans préavis.

2.1 - Conservation des documents

Transmettez ce manuel ainsi que tous les autres documents en vigueur à l'utilisateur du système.

L'utilisateur du système devra conserver ces manuels afin qu'ils puissent être consultés le cas échéant.

2.2 - Symboles utilisés



Indique les avertissements et recommandations importantes.



Consulter le manuel d'installation avant toute intervention sur le produit, lors de la manipulation, l'installation, l'utilisation et la maintenance.



Contient des substances réglementées, ne pas jeter à la poubelle. En cas de mise au rebut, respecter la réglementation sur la récupération des équipements électriques et électroniques.



Indique la température maximale de l'eau en fonctionnement



Puissance calorifique produite.

PS max Pression maximale de service.

2.3 - Abréviations et acronymes

ECSEau Chaude Sanitaire

EFSEau Froide Sanitaire

T°Température

PAC.....Pompe à chaleur

2.4 - Conditions générales de livraison

D'une façon générale, le matériel voyage aux risques et périls du destinataire.

Dès réception, avant de procéder au montage de l'appareil, il est indispensable de vérifier les éléments reçus et de rechercher les éventuels dommages causés pendant le transport.

2.5 - Stockage et transport

Les températures de transport et de stockage admises sont de -20°C à +60°C.

Le **Pilote** doit être stocké et transporté sur sa palette et dans son carton d'origine, vidé de son eau.



Le carton d'emballage du pilote est sangle à la palette.

Les sangles ne doivent être retirées que lors du déballage du pilote.

2.6 - Déballage

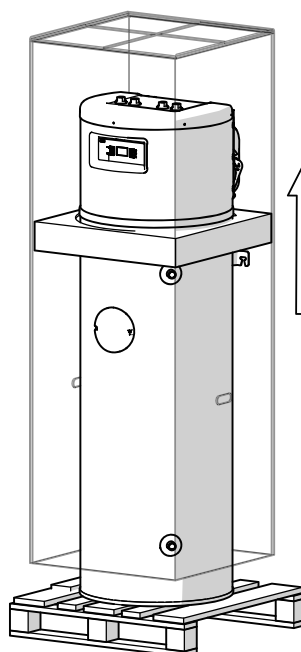

A la réception du pilote, vérifier l'état du carton d'emballage et l'état général du produit. Retirer les sangles puis le carton en le glissant vers le haut.

2.7 - Plaque signalétique

Position de la plaque signalétique

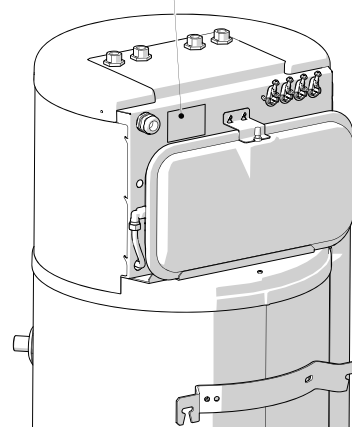

2.8 - Fin de vie de l'appareil

Nos produits sont conçus et fabriqués à partir de composants dont des matières sont recyclables.

En aucun cas les appareils ne doivent être jetés avec les ordures ménagères, avec les encombrants ou dans une décharge.

Le démantèlement et le recyclage des appareils doivent être pris en charge par un professionnel qualifié conformément aux réglementations locales et nationales en vigueur.



3 - PRÉSENTATION

3.1 - Généralités

Le **Pilote** assure le contrôle d'un circuit de chauffage et la production d'eau chaude sanitaire.

Le **Pilote** est prévu pour le raccordement d'une pompe à chaleur des gammes **HTi⁷⁰**.

Équipements	DS170
Résistance électrique d'appoint	6 kW
Vase d'expansion	8 litres
Régulation électronique prenant en charge la gestion optimale de l'installation	•
Composants essentiels à la protection des circuits hydrauliques (soupape de sécurité, purgeur d'air automatique, capteur de pression)	•
Programmation horaire du niveau de confort sur les 7 jours de la semaine, par plages horaires personnalisables	•

Le **Pilote** est livré prêt à fonctionner dans sa configuration d'usine (voir § «Mise en service»).

Cette configuration permet un démarrage simplifié, avec les paramètres d'usine et sans recours à certains réglages.

Néanmoins, la mise en service est fortement recommandée car elle permet une utilisation la plus appropriée à l'installation. Cette configuration comme ces réglages peuvent être modifiés dans le menu expert.

3.2 - Colisage

	Poids (kg)	Nbre colis	L (mm)	H (mm)	P (mm)
Pilote	90	1	600	1970	600

3.3 - Accessoires livrés de série

Chaque **Pilote** est livré de série avec :

• Sonde extérieure

Permet d'adapter la température de chauffage au climat extérieur.



• Clé USB

Permet de prélever l'historique de fonctionnement



Veillez à conserver la clé USB livrée d'origine.

Elle facilitera vos échanges avec les différents intervenants techniques.

• Clapet antiretour, mamelon MF 3/4" et mamelon MM 3/4"

Permet d'éviter l'apparition d'un thermosiphon quand le circuit chauffage est à l'arrêt.

• Deux raccords diélectriques

Permettent de protéger la cuve ECS contre la corrosion galvanique.

• Thermostat d'ambiance (TA)

2 fils - permet de contrôler la température de la zone chauffage.
(Réf. 710043)



3.4 - Accessoires livrables en option

• Sonde d'ambiance (SA)

2 fils - permet de contrôler la température de la zone de chauffage sur plusieurs niveaux de confort (programmables sur le pilote).
(Réf. 751009)



• Thermostat d'ambiance radio non-chronoproportionnel -(TH^{Rnc})-

(type on/off). Thermostat programmable sans fil avec transmission par radiofréquence. Nécessaire lorsque la liaison filaire entre le Pilote et le contrôleur d'ambiance n'est pas possible.
(Réf. 770001)

• Passerelle Thermo-Net

Passerelle de communication pour pilotage du confort à distance via une box internet.
(Réf. 770002)

• Thermostat de protection contre la surchauffe (65°C)

Pour protéger le circuit sous le plancher, contre les hausses de température.
(Réf. 710111)

• ONIX 40 CF4 MR (Uniquement avec pompes à chaleur HMP⁷⁰ 9 kW et HMP⁷⁰ 12 kW)

Améliore le confort thermique lors des phases de dégivrage. Obligatoire dans certaines configurations d'installation (voir p.8)
(Réf. 422312)

3.5 - Choix et compatibilité des contrôleurs d'ambiance

Tableau de compatibilité des régulateurs selon la zone de chauffage

Zone de chauffage 1	Zone de chauffage 2 (avec Thorix 2C - Réf. 411003)
Thermostat d'ambiance (Réf. 710043) livré de série	Thermostat d'ambiance (Réf. 710043)
Thermostat d'ambiance radio non chronoproportionnel TH RNC/2 (Réf. 770001)	Thermostat d'ambiance radio non chronoproportionnel TH RNC/2 (Réf. 770001)
Sonde d'ambiance avec afficheur (Réf. 751009)	Sonde d'ambiance avec afficheur (Réf. 751009)



Le circuit ECS n'est pas compté comme une zone de chauffage dans le tableau ci-dessus.

3.6 - Principe de fonctionnement

3.6.1 - Raccordement avec pompes à chaleur HTi⁷⁰ 6 & 8 kW

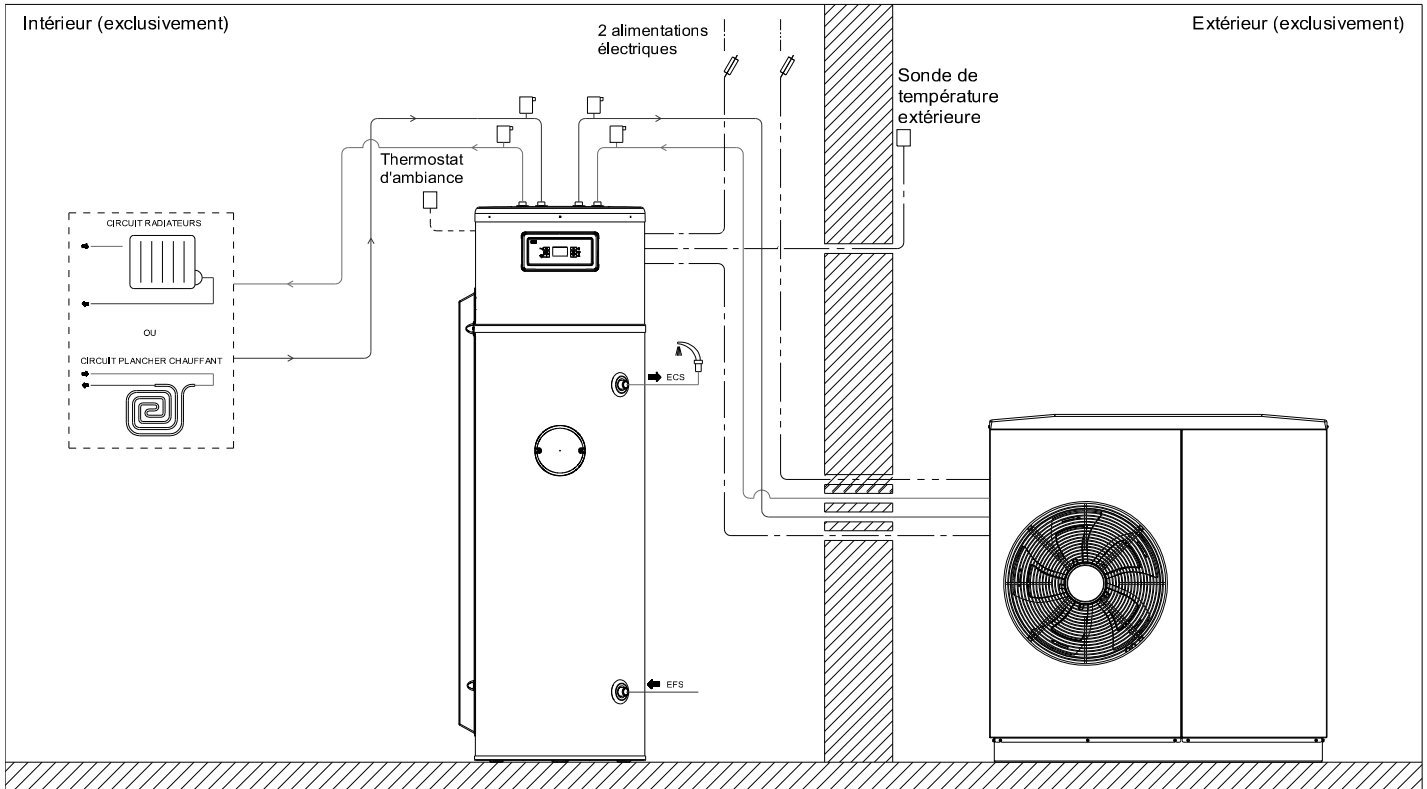

3.6.2 - Raccordement avec pompes à chaleur HTi⁷⁰ 11 & 14 kW et HMP⁷⁰ 9 & 12 kW*

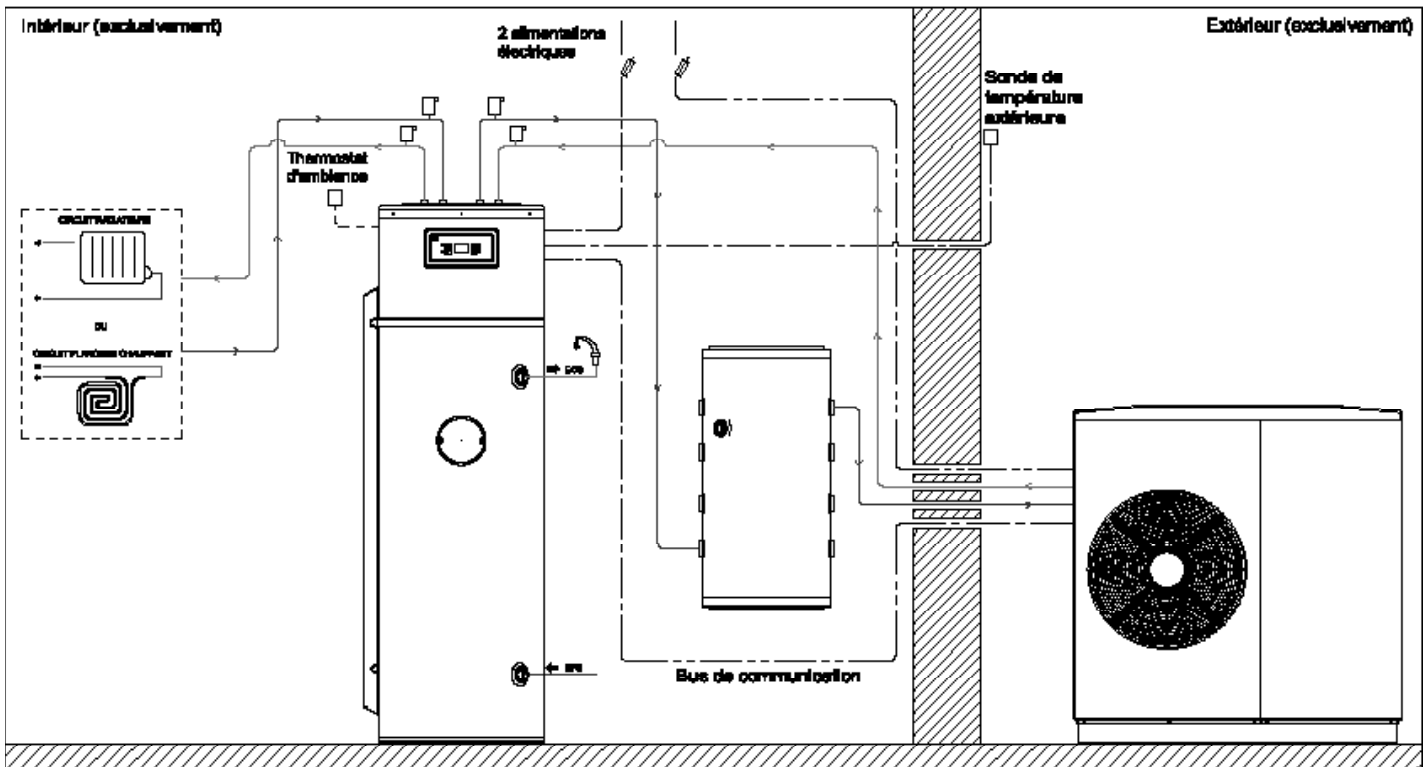

* Concernant les pompes à chaleur HMP⁷⁰ 9 kW et 12 kW :

L'installation d'un ballon ONIX 40 CF4 MR est obligatoire dans le cas d'installations de chauffage dont le volume d'eau est inférieur à 50 L. Pour les autres configurations d'installation, le ballon ONIX 40 CF4 MR est optionnel.

Le ballon ONIX 40 CF4 MR doit dans ce cas être installé tel qu'indiqué sur le schéma du paragraphe 3.6.2 - Raccordement avec pompes à chaleur HTi⁷⁰ 11 & 14 kW et HMP⁷⁰ 9 & 12 kW ci-dessus.

4 - INSTALLATION

4.1 - Choix de l'emplacement

4.1.1 - Choix du lieu adapté



Le Pilote doit être installé sur une surface solide et plane et à distance d'appareils de cuisson ou autres sources de chaleur.

Le **Pilote** se place exclusivement dans un local maintenu hors-gel et à l'abri des intempéries.

Il doit être installé au plus près de la Pompe à chaleur sans dépasser une distance maximale.

Le **Pilote DS170D** ne doit pas être installé dans une buanderie.

La distance maximale dépend du diamètre de tuyauterie et du nombre de coudes (voir tableau «Raccordement hydraulique»).

Le câble de liaison blindé 2 fils qui assure la liaison bus entre le **Pilote** et la Pompe à chaleur mesure 10 mètres. Il peut aller jusqu'à 20 mètres (**Réf. 753102**) ou 50 mètres (**Réf. 754103**) en option.

4.1.2 - Intégration

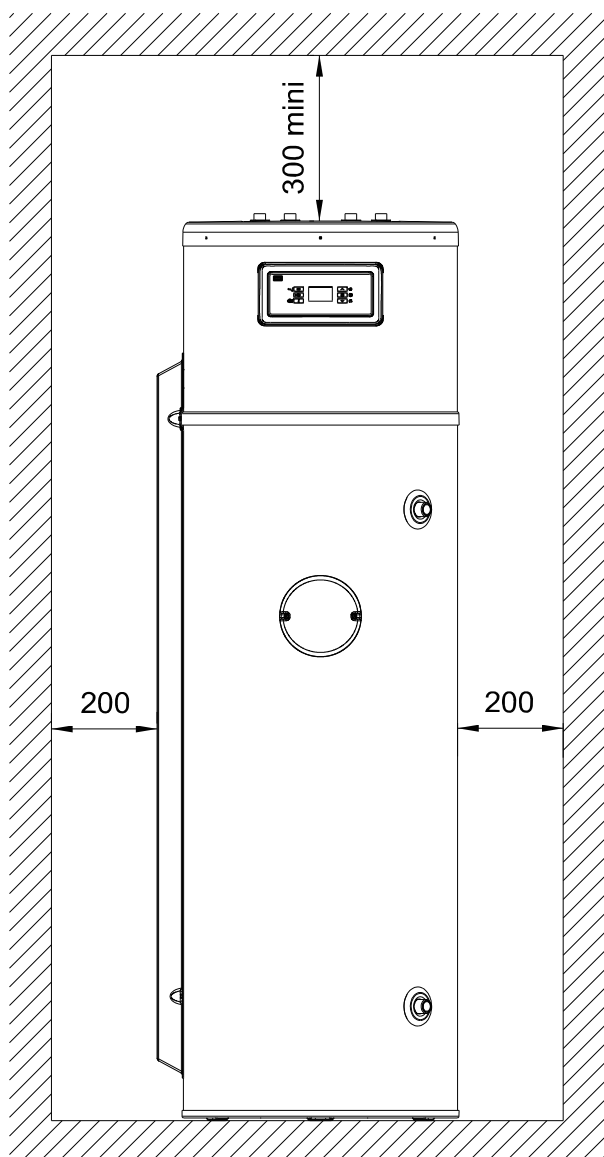

4.1.3 - Fixation murale

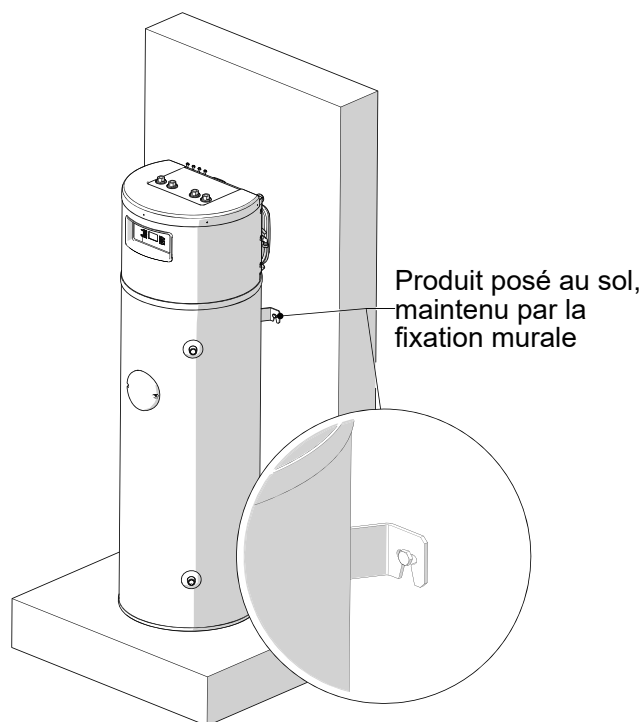

4.2 - Installation hydraulique

Consultez les schémas hydrauliques détaillés en annexe.

4.2.1 - Recommandations

4.2.1.1 - Disconnecteur NF

La présence sur l'installation d'une fonction de disconnexion de type CA, est requise par les articles 16.7 et 16.8 du Règlement Sanitaire Départemental Type. Ce disconnecteur doit être à zones de pressions différentes non contrôlables, répondant aux exigences fonctionnelles de la norme NF EN 14367. Il est destiné à éviter les retours d'eau de chauffage vers le réseau d'eau potable. Le raccordement à l'égout du disconnecteur est obligatoire.

4.2.1.2 - Sections, tracés, dégazage des canalisations de chauffage

Dans le cas d'une installation comportant des robinets thermostatiques, ce contrôle doit s'effectuer tous robinets ouverts.

La puissance réellement nécessaire déterminera le débit d'eau de chauffage et, par là même, le calcul du réseau de distribution.

Toutes dispositions devront être prises pour qu'un dégazage permanent de l'installation puisse s'effectuer en plaçant des purgeurs automatiques à chaque point haut d'installation et des purgeurs manuels sur chaque radiateur.

4.2.1.3 - Pot à boues

Prévoir un pot de décantation en point bas sur le retour du circuit de chauffage, d'un volume suffisant. Ce pot sera muni d'une vidange afin de recueillir les oxydes, particules et calamines qui se détacheraient des parois internes du circuit de chauffage pendant le fonctionnement.

4.2.1.4 - Préparation du circuit hydraulique (rinçage)

Avant la mise en place du pilote et de la pompe à chaleur, il est nécessaire d'effectuer un rinçage de l'installation avec un produit adapté. Ceci permet d'éliminer toutes traces de soudage, flux de brasage, pâte à joint, graisses, boues, particules métalliques etc... dans les radiateurs, les planchers chauffants, etc...

Hauteur statique de l'installation (m)	2.5	5	7.5	10	12.5	15
Pression de pré-gonflage (bar) ⁽¹⁾	0.25	0.50	0.75	1.00	1.25	1.50
Volume d'eau de l'installation maximum couvert par le vase d'expansion 8L ^{*(2)}	152	138	125	111	97	83
Facteur d'expansion ^{*(3)}	0.05	0.058	0.064	0.072	0.083	0.096

*Les valeurs sont données pour une application radiateur (eau à 80°C)

Pour une application plancher chauffant:

-Multiplier les valeurs ⁽²⁾ par 2

-Diviser les valeurs ⁽³⁾ par 2

⁽¹⁾ : Dégonfler et contrôler la pression du vase si nécessaire

⁽²⁾ : Compter: •11 litres par kW de puissance chauffage installée en radiateurs acier
•13 litres par kW de puissance chauffage installée en radiateurs fonte
•17 litres par kW de puissance chauffage installée en plancher chauffant

⁽³⁾ Pour une installation ayant un volume d'eau plus important, multiplier ce volume par le facteur d'expansion correspondant à la pression de pré-gonflage pour obtenir la capacité minimum du vase d'expansion requise. Lorsqu'un vase d'expansion 8L est inclus dans l'appareil, ajouter un vase d'expansion supplémentaire, si nécessaire.

4.2.1.5 - Protection antigel

Une protection antigel est nécessaire dans le cas d'une mise hors tension du **Pilote** pendant la période d'hiver (ex : résidence secondaire, etc...).



Si le pilote est raccordé à l'électricité, le circuit de chauffage en circulation est protégé du risque de gel. Il est cependant IMPÉRATIF de vidanger le circuit sanitaire. Si le pilote n'est pas alimenté électriquement (coupure électrique, par exemple) ou en défaut et qu'il y a risque de gel, il est IMPÉRATIF de vidanger totalement l'appareil (chauffage et sanitaire).

4.2.1.6 - Plancher chauffant

Placer obligatoirement un aquastat de sécurité (LTP) à 65°C à réarmement manuel sur le départ plancher chauffant.

OPTION kit (Réf. 710111) : Utilisez le câblage supplémentaire fourni dans le kit pour protéger le chauffage au sol.

Se référer aux schémas en annexes.

Positionner l'aquastat de sécurité au plus près du départ commun de toutes les boucles plancher chauffant (c'est-à-dire juste en amont du collecteur départ plancher) de façon à l'éloigner de la sortie départ plancher du Pilote et afin d'éviter son déclenchement après une charge du ballon sanitaire.

4.2.1.7 - Robinets thermostatiques

Ces robinets devront équiper en priorité les locaux bénéficiant de forts apports gratuits.



Dans le cas d'une installation comportant des robinets thermostatiques et un thermostat d'ambiance, le local où est situé le thermostat d'ambiance devra OBLIGATOIREMENT avoir le (ou les) radiateur(s) équipé(s) de robinet(s) manuel(s).



Il est IMPÉRATIF de se reporter aux instructions d'installation et de montage du thermostat d'ambiance pour sa mise en place afin qu'il vous apporte toute satisfaction.

4.2.1.8 - Traitement de l'eau du circuit de chauffage



Prendre OBLIGATOIREMENT connaissance du document additionnel concernant la qualité de l'eau du remplissage joint à cette notice et au bon de garantie dans la pochette.

Ce document CONCERNE également LA GARANTIE du matériel

4.2.1.8.1 - Eau de remplissage

Les matériaux utilisés pour la réalisation d'un circuit de chauffage sont de natures différentes. Il peut se produire des phénomènes de corrosion par couplage galvanique aussi bien dans les installations neuves qu'anciennes.

Se référer au feuillet qualité de l'eau fourni avec la notice du pilote.



Les installations de chauffage central doivent être nettoyées afin d'éliminer les débris (cuivre, filasse, flux de brasage) liés à la mise en oeuvre de l'installation ainsi que la réaction chimique entre les métaux.

D'autre part, il est important de protéger les installations de chauffage central contre les risques de corrosion, d'entartrage et de développement microbologique en utilisant un inhibiteur de corrosion adapté à tous les types d'installations (radiateurs acier, fonte, plancher chauffant PER).

Les produits de traitement de l'eau de chauffage utilisés doivent être agréés soit par le Comité Supérieur d'Hygiène Public de France (CSHPPF), soit par l'Agence Française de Sécurité Sanitaire des Aliments (AFSSA).

4.2.1.8.2 - Traitement du circuit de chauffage

Nous recommandons l'utilisation des produits de la gamme **SENTINEL** de **GE BETZ** pour le traitement préventif et curatif des circuits d'eau de chauffage.

• Mise en place de l'appareil sur installations neuves (moins de 6 mois)

- Nettoyer l'installation avec un nettoyant universel pour éliminer les débris de l'installation (cuivre, filasse, flux de brasage). Exemple : **SENTINEL X300**
- Rincer correctement l'installation jusqu'à ce que l'eau soit claire et exempte de toute impureté.
- Protéger l'installation contre la corrosion avec un inhibiteur, exemple : **SENTINEL X100**. Ou contre la corrosion et le gel avec un inhibiteur et un antigel. Exemple : **SENTINEL X500**

• Mise en place de l'appareil sur installations existantes

- Procéder au désembouage de l'installation avec un désembouant pour éliminer les boues de l'installation. Exemple : **SENTINEL X400**
- Rincer correctement l'installation jusqu'à ce que l'eau soit claire et exempte de toute impureté.
- Protéger l'installation contre la corrosion avec un inhibiteur, exemple : **SENTINEL X100**. Ou contre la corrosion et le gel avec un inhibiteur et un antigel. Exemple : **SENTINEL X500**.

L'inhibiteur de corrosion :

- contrôle la formation de tartre
- évite la corrosion de type «trou d'épingle»
- évite, dans une installation neuve, la formation de boues et la prolifération bactériologique (algues dans le réseau basse température)
- prévient la formation d'hydrogène
- élimine les bruits des générateurs

Les produits de traitement d'autres fabricants peuvent être utilisés s'ils garantissent que le produit est adapté à tous les matériaux utilisés et offrent une résistance à la corrosion efficace. Dans ce cas, se référer à leur notice d'utilisation.

4.2.1.8.3 - Dégazage de l'installation

L'oxygène présent dans l'air est très corrosif. Ainsi, pour qu'un dégazage permanent de l'installation puisse s'effectuer, placer des purgeurs automatiques ou manuels de dégazage à chaque point haut de l'installation et des purgeurs manuels sur chaque radiateur.

ANNULATION DE LA GARANTIE



Toute détérioration de l'appareil provenant d'une qualité d'eau de remplissage inadaptée et/ou de phénomènes de corrosion en l'absence de produits de traitement comme décrits ci-dessus et/ou d'un mauvais dégazage de l'installation entraîne l'annulation de la garantie.



Veiller à ne pas dépasser une pression de 2,5 bar dans l'installation lors du dégazage.

Il est interdit de dégazer l'installation par les soupapes de sécurité. Une sollicitation de ces organes de sécurité pour le dégazage, peut entraîner des dysfonctionnements durant la marche des appareils.

4.2.1.8.4 - Raccordement de la soupape

La Pompe à chaleur et le **Pilote** sont équipés chacun d'une soupape de surpression. La soupape du **Pilote** est tarée à 3 bar.

C'est la soupape de surpression de la Pompe à chaleur qui fixe la pression maximum admissible dans l'installation (2,5 bar à chaud). La pression maximum de service au niveau de la Pompe à chaleur doit être, en conséquence, inférieure à 2,5 bar.

*Exemple : Si la Pompe à chaleur est positionnée en contrebas du **Pilote**, avec un dénivelé négatif de 5 m, la pression lue au **Pilote** est inférieure de 0.5 bar à la pression réelle de l'eau au niveau de la Pompe à chaleur. Dans ce cas, la pression maxi est de 2 bar au niveau du **Pilote** et il convient de remplir le circuit de chauffage à une pression intermédiaire (entre 1 et 1,5 bar).*

Pour des raisons de sécurité (présence potentielle de gaz R290 inflammable), l'évacuation de la soupape de surpression hydraulique 3 bar du **Pilote** doit **OBLIGATOIREMENT** se faire à l'**extérieur** du bâtiment. L'extrémité du tuyau d'évacuation (longueur 4,00 m fournie avec le pilote) doit être orientée vers le bas afin d'éviter toute introduction d'eau à l'intérieur de celui-ci et tout risque d'obstruction par le gel ou par un dépôt quelconque (voir schéma).

Dans le cas où le tuyau d'évacuation monté n'est pas assez long, il est impératif d'utiliser un tuyau de longueur adéquate (disponible sur demande). Celui-ci devra être posé de sorte à ne pas présenter d'écrasement et assurera l'évacuation de la surpression de la soupape hydraulique 3 bar du pilote vers l'extérieur du bâtiment.

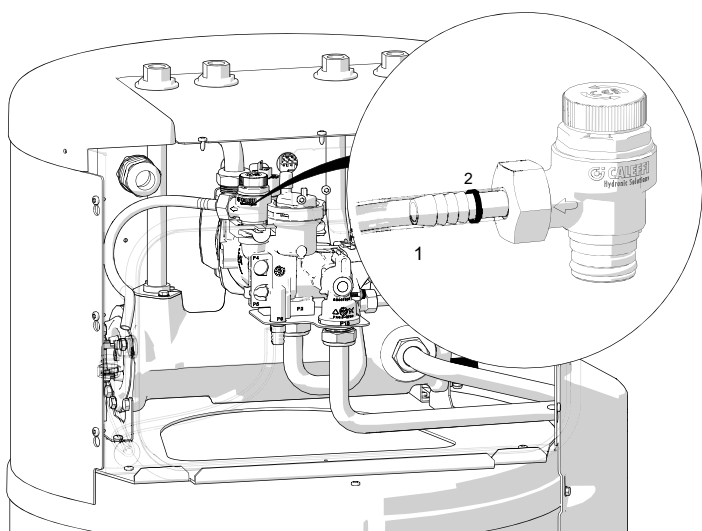

1. Tube EPDM

2. Collier de serrage



Le tube EPDM doit être enfoncé jusqu'au bout de l'embout cannelé de la soupape de sécurité et maintenu avec un collier de serrage.

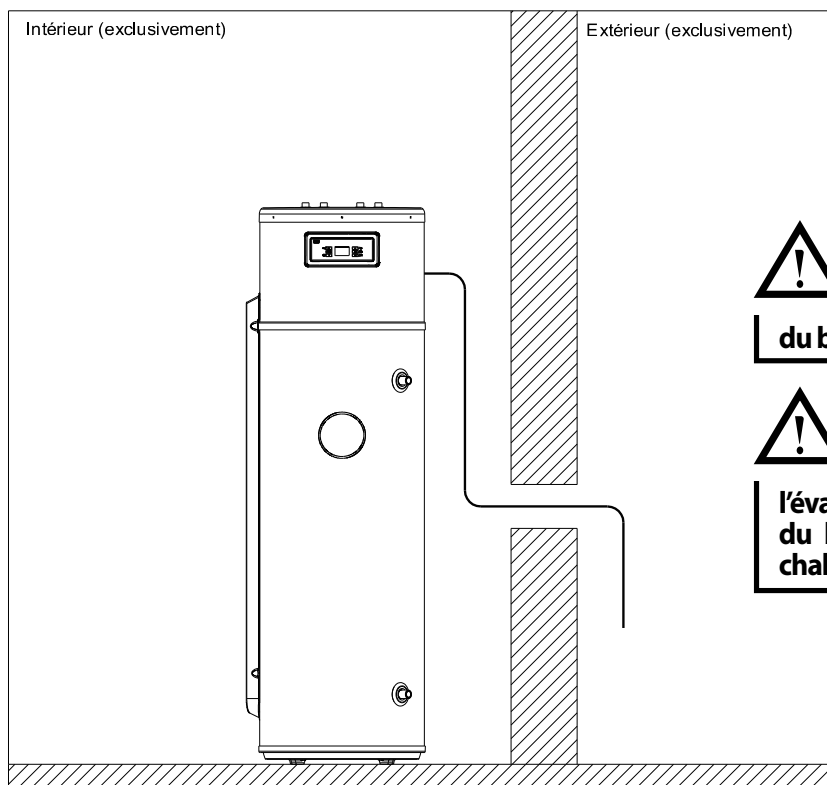

Veiller à bien attacher le conduit d'évacuation de la soupape de sécurité jusqu'à l'extérieur du bâtiment sans écraser ce dernier.



ATTENTION
Le non-respect du raccordement de l'évacuation de la soupape de sécurité vers l'extérieur du bâtiment dégage le fabricant de la pompe à chaleur, de toute responsabilité en cas d'incident.

4.2.1.8.5 - Installation du clapet antiretour sur le circuit de chauffage

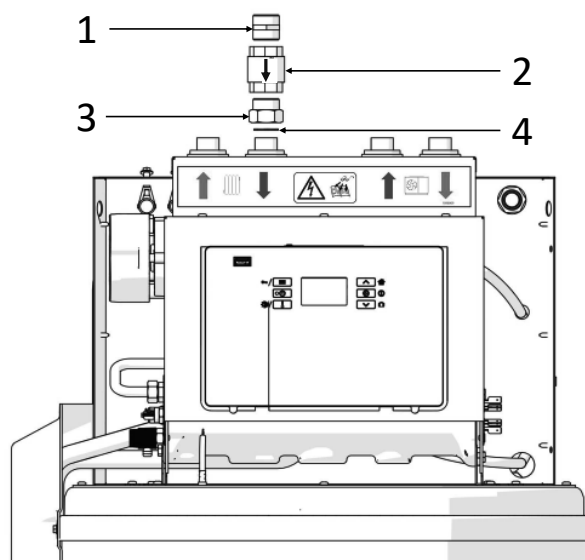

- | | |
|---------------------------|--------------------|
| 1. Mamelon 3/4" | 3. Raccord MF 3/4" |
| 2. Clapet antiretour 3/4" | 4. Joint 3/4" |

La verticalité du circuit hydraulique et/ou une section de tube importante peuvent créer un thermosiphon. Le thermosiphon peut créer une sensation d'inconfort par la circulation d'eau chaude dans les radiateurs durant l'été. Pour éviter cette perturbation, il est obligatoire d'installer le clapet antiretour fourni avec le pilote sur le retour du circuit de chauffage (voir schémas ci-dessus).

Nota:

L'installation du clapet antiretour est possible sur le départ vers le circuit chauffage mais déconseillée afin d'optimiser la durée de vie de ce dernier.



Veiller au sens du clapet antiretour lors de son installation.

4.2.2 - Raccordements hydrauliques

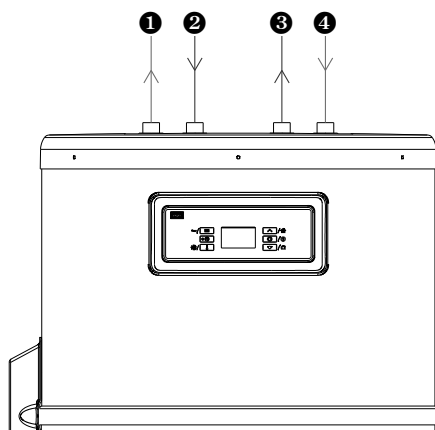

	Désignation	Raccordements hydrauliques
1	Départ vers circuit chauffage	3/4"
2	Retour depuis circuit chauffage	3/4"
3	Départ vers entrée échangeur PAC	3/4"
4	Depuis sortie échangeur PAC	3/4"
5	Départ Eau Chaude Sanitaire	3/4"
6	Arrivée Eau Froide Sanitaire	3/4"

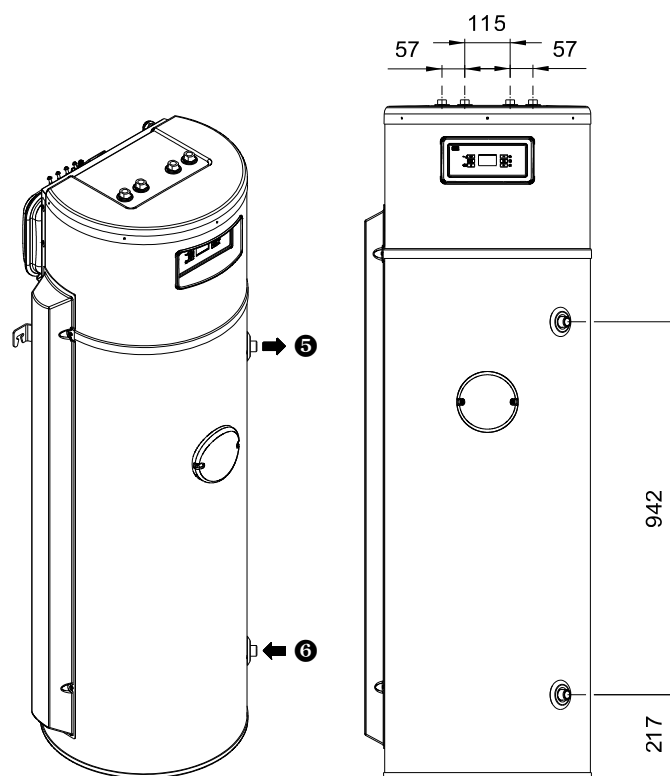

Raccordement vers la pompe à chaleur

Nota:

Se reporter à l'annexe «Liaison hydraulique entre le pilote et la pompe à chaleur» pour le choix des tubes de liaison entre Pilote et Pompe à chaleur.

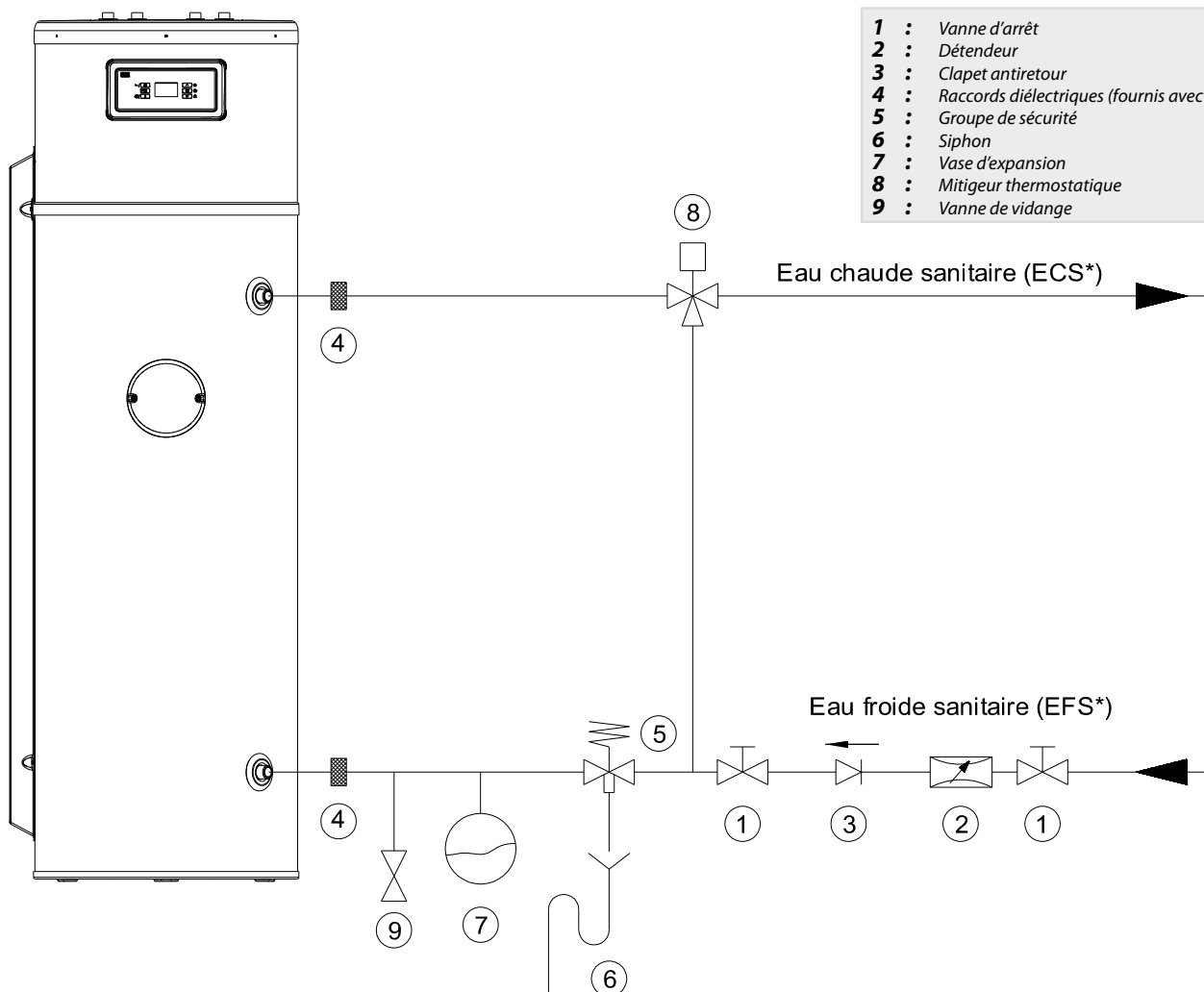

Il est interdit d'effectuer un bouclage sanitaire. Cet appareil n'est pas prévu pour ce raccordement. Toute boucle de recirculation aura pour effet une baisse importante de la température d'eau dans le ballon.

- Installer obligatoirement un groupe de sécurité neuf (non fourni) taré à 6 bars sur l'alimentation en eau froide sanitaire de l'appareil. Nous préconisons des groupes de type à membrane. Ce groupe de sécurité avec marquage NF doit être conforme aux normes nationales en vigueur (NF EN 1487).
- Le groupe de sécurité doit être monté le plus près possible de l'entrée d'eau froide de l'appareil et le passage de l'eau ne doit jamais être entravé par aucun accessoire (vanne, réducteur de pression etc...)
- La sortie de vidange du groupe de sécurité doit être dimensionnée suivant les prescriptions du DTU et ne doit jamais être obstruée. Elle doit être raccordée, par l'intermédiaire d'un entonnoir permettant une garde à l'air libre de 20 mm minimum, à une tuyauterie d'évacuation verticale d'un diamètre au moins égal à la tuyauterie de raccordement de l'appareil.
- La sortie de vidange du groupe de sécurité doit être installée dans une ambiance maintenue hors-gel et en pente vers le bas.
- Si la pression d'alimentation en eau froide sanitaire est supérieure à 5 bar, installer un réducteur de pression en amont du groupe de sécurité au départ de l'installation générale.
- Il est conseillé d'installer un robinet d'arrêt en amont du groupe de sécurité.
- Bien rincer la tuyauterie d'alimentation avant de raccorder l'appareil à l'installation sanitaire afin de ne pas introduire dans l'appareil des particules métalliques ou autres.
- Respecter les normes en vigueur dans le pays d'utilisation, notamment en ce qui concerne les conditions sanitaires et les conditions de sécurité de pression.
- La température maximale d'Eau Chaude Sanitaire (ECS) aux points de puisage ne doit jamais dépasser 50°C pour la toilette et 60°C pour les autres usages. Installer des mitigeurs thermostatiques adéquats pour éviter tout risque de brûlures.

En fonction des matériaux utilisés pour le raccordement sur la cuve ECS du pilote **DS170D**, des incompatibilités peuvent produire des dégâts dus à la corrosion. En conséquence, si les canalisations sont métalliques, le raccordement de l'appareil aux canalisations d'Eau Froide Sanitaire (EFS) et d'Eau Chaude Sanitaire (ECS) doit **OBLIGATOIREMENT** être effectué par l'intermédiaire de raccords isolants diélectriques (**fournis avec l'appareil**) pour éviter toute corrosion par couplage galvanique.

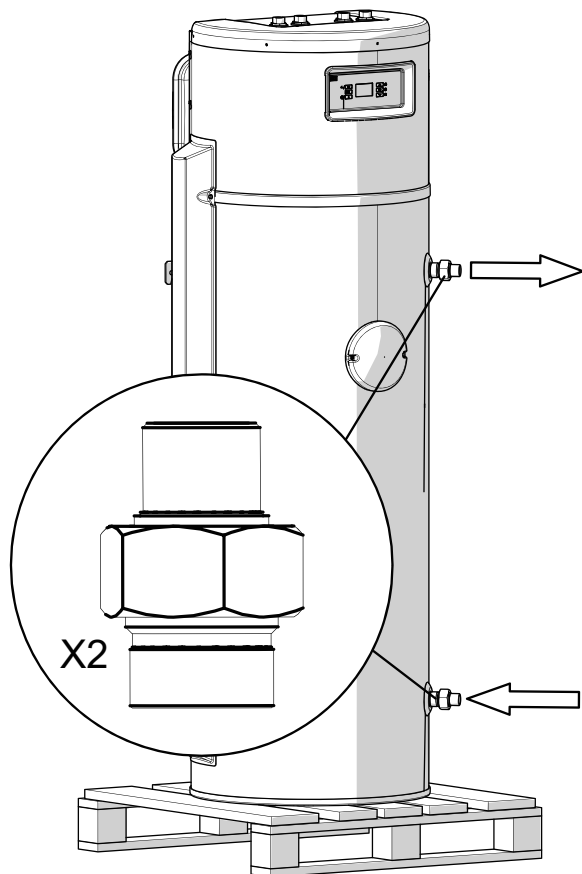

4.2.2.1 - Installation de dispositifs de réglage pour l'équilibrage du réseau hydraulique

L'installation de dispositifs de réglage (vanne d'équilibrage, débitmètre, etc.) est obligatoire sur le circuit hydraulique de chaque pompe à chaleur et sur chaque circuit d'émetteurs raccordé au pilote pour permettre l'équilibrage du réseau hydraulique (Exigences QualiPAC).

Ces dispositifs de réglage doivent permettre une lecture et un réglage du débit afin de fixer le point de fonctionnement. Ils doivent être installés de préférence sur le retour des circuits et à une distance de :

- 10 x D du circulateur positionné en amont du dispositif de réglage ou 5 x D d'un coude positionné en amont du dispositif de réglage.
- 2 x D de tout élément ou changement de direction en aval du dispositif de réglage.

(Où D est le diamètre de la tuyauterie sur laquelle est installé le dispositif de réglage).

4.2.2.2 - Dégommage des circulateurs

Pour éviter le blocage des circulateurs lors d'un arrêt prolongé, veiller à ne pas mettre le pilote hors tension.

4.3 - Raccordement électrique

Prévoir au tableau électrique un interrupteur-disjoncteur dédié pour l'alimentation du **Pilote**. Il doit permettre une coupure totale du réseau (omnipolaire) pour supprimer tout danger lors des interventions de maintenance sur l'appareil.

Comment procéder :

- Vérifier que le fil de «terre» est correctement relié au piquet du puits de terre ou du réseau terre de l'immeuble.
- Raccorder le cordon électrique du **Pilote** à la prise dédiée, équipée d'un interrupteur-disjoncteur.
- Laisser le **Pilote** hors-tension jusqu'au moment de la mise en service.

La tension correcte est de 230 V (+10% / -10%) monophasé. Ou 400 V dans le cas d'un raccordement triphasé.

L'appareil est livré entièrement précâblé d'usine. Il faut toutefois raccorder aux bornes prévues à cet effet :

- L'alimentation générale.
- Les différentes sondes ou thermostat sur le **Pilote**.
- Le câble de liaison blindé (2 fils) entre le **Pilote** et la Pompe à chaleur (10 m fournis).

En aucun cas, le constructeur ne peut être tenu pour responsable des conséquences dues à un mauvais choix de la section des câbles d'alimentation et des dispositions retenues comme mode de pose.



Respecter IMPÉRATIVEMENT les règles de l'UTE (Norme C15-100)

- **Les lignes électriques d'alimentation générale des circuits de puissance doivent être réalisées en conformité avec les règles de l'UTE (norme C15-100).**
- **La norme C15-100 fixe la section des câbles à utiliser en fonction des courants admissibles.**
- **La norme C15-100 fixe la section des câbles à utiliser en fonction des éléments suivants :**
 - **Nature du conducteur :**
 - . nature de l'isolant, nombre d'âmes, etc...
 - **Mode de pose :**
 - . influence des groupements de conducteurs et câbles
 - . température ambiante
 - . pose jointive ou non jointive
 - . longueur de câbles, etc...

4.3.1 - Raccordement alimentation électrique

Alimentation en triphasé :

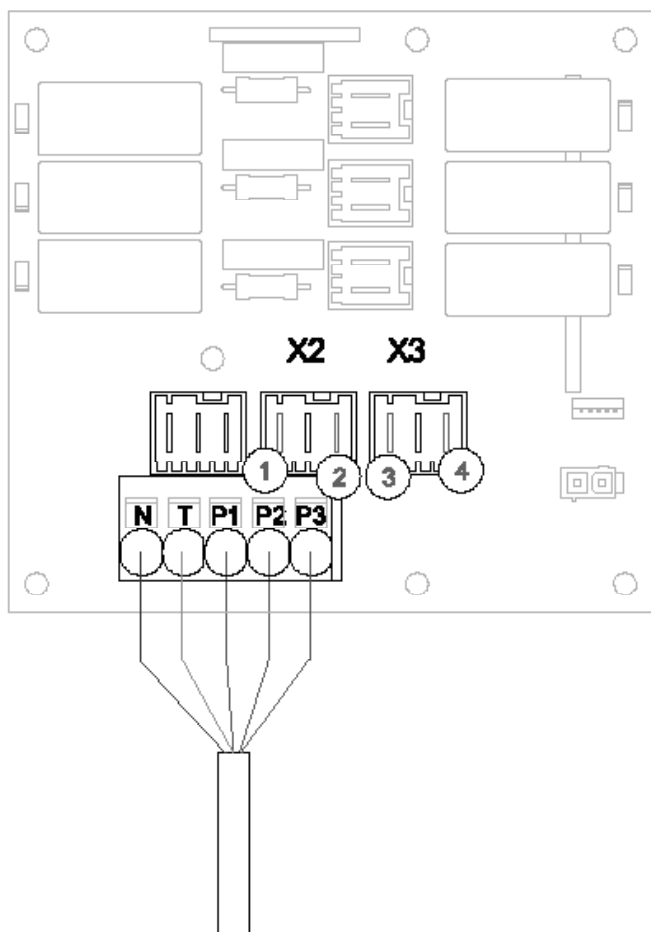

- Raccorder l'alimentation au bornier principal situé sur la carte de puissance. Chaque phase doit être raccordée sur l'une des bornes **P1**, **P2**, **P3**, prévues à cet effet (retirer le pont présent entre les bornes **P1** et **P2**).
- Raccorder les protections fournies dans la pochette plastique sur les quatre cosses colorées et numérotées sur le schéma ci-dessus.



Ne pas mettre sous tension sans vérifier au préalable que les connecteurs X2 et X3 NE SONT PAS équipés de ponts de distribution de la phase.

Alimentation en monophasé :

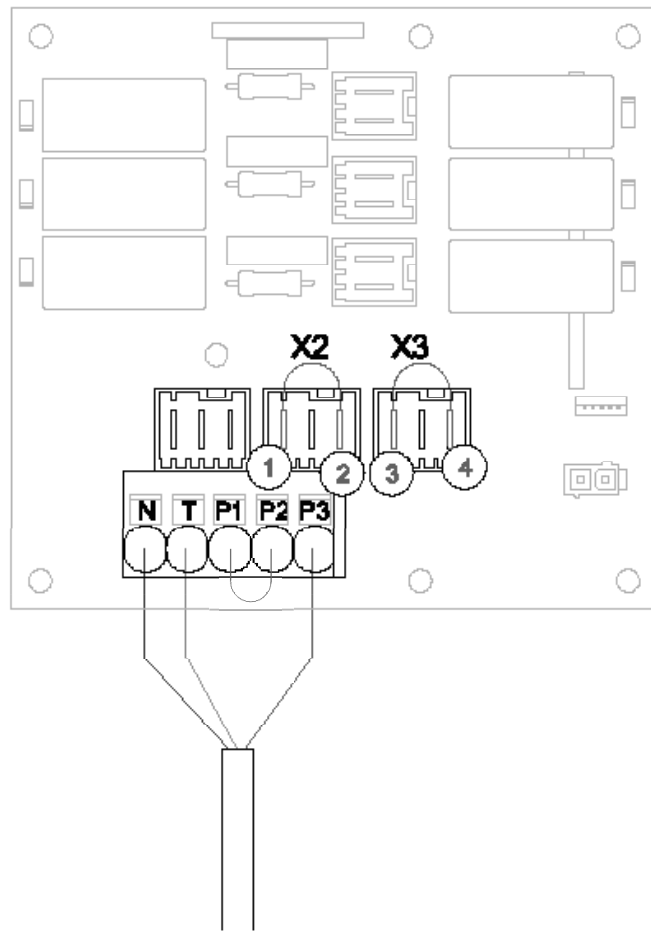

- Raccorder l'alimentation au bornier principal situé sur la carte de puissance.
- S'assurer que la phase est raccordée à la dernière borne (marquée P3).
- Raccorder les ponts de distribution de la phase fournis dans la pochette plastique sur les connecteurs **X2** et **X3** (voir les quatre cosses colorées et numérotées sur le schéma ci-dessus.)



La phase doit impérativement être raccordée sur la borne P3 et non aux bornes P1 ou P2.

4.4 - Raccordement à la pompe à chaleur et aux accessoires de régulation

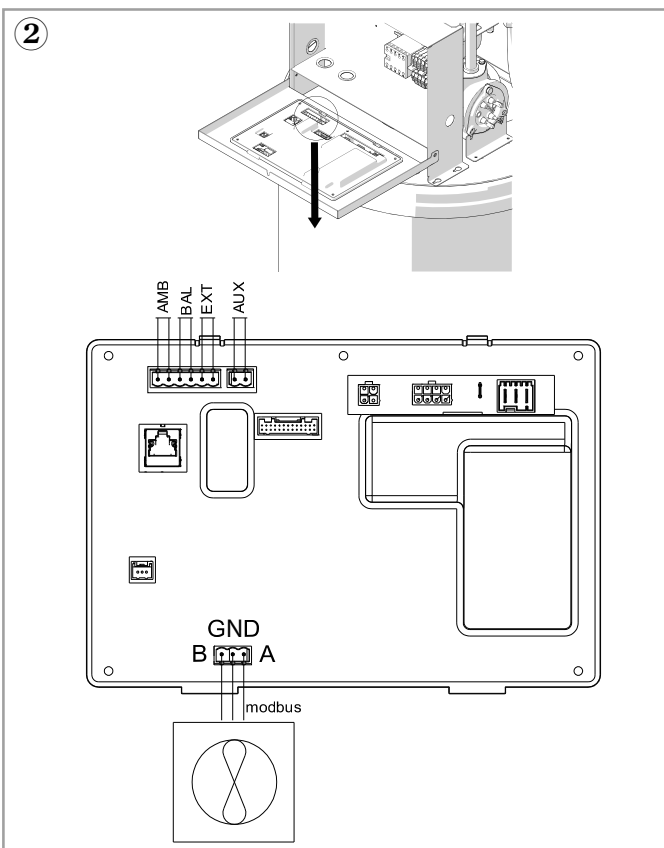
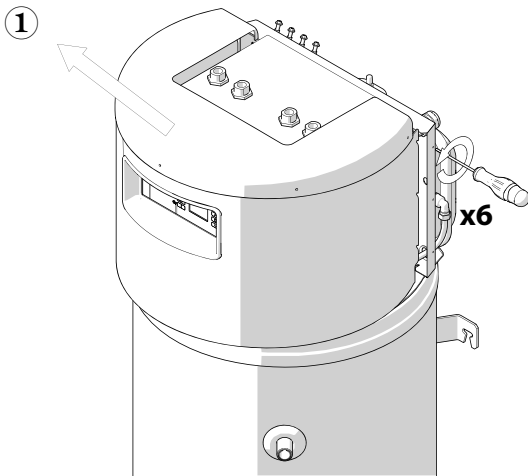

ModBus : Raccordement à la pompe à chaleur

AMB : Sonde d'ambiance ou thermostat (contact sec)

BAL : Sonde ballon

EXT : Sonde extérieure

AUX : Contact sec vers Thorix*

4.4.1 - Liaison de commande vers la pompe à chaleur

- Raccorder les deux fils du câble de liaison sur les bornes **A** et **B** du bornier «Modbus» en prenant garde de bien respecter la polarité **A/B** (borne **A** du **Pilote** à bien raccorder sur la borne **A** de la pompe à chaleur ; idem pour la borne **B**).

- Puis raccorder :

- le câble marron sur A
- le câble blanc sur B
- le câble noir sur GND sur les deux appareils.

- Si vous utilisez un autre câble veuillez à respecter les polarité A et B ainsi que le branchement du blindage sur 0V sur les 2 appareils.

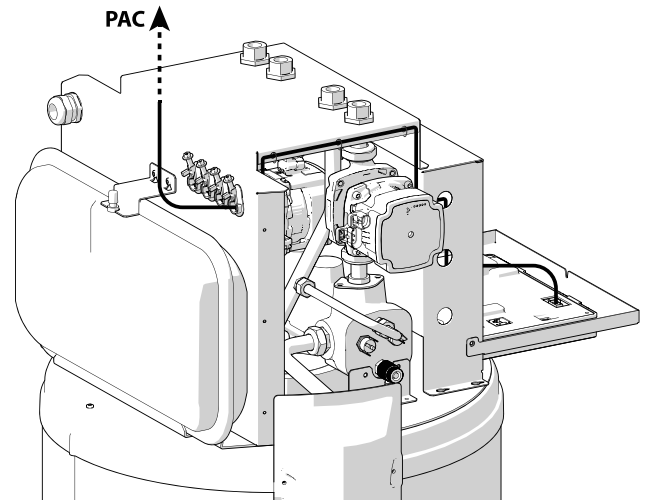

Prévoir au plus juste la longueur de liaison entre la pompe à chaleur et le pilote. Ne pas hésiter à recouper le câble à longueur pour **ÉVITER LES BOUCLES**.



Veiller à éloigner le câble de liaison de toute source de perturbation électrique (ex: machine à laver, appareil d'éclairage de type néon, câble de puissance...)

4.4.2 - Contrôle d'ambiance

Dans le cas d'une installation comportant des robinets thermostatiques et un thermostat ou la sonde d'ambiance, le local où est situé le thermostat ou la sonde d'ambiance devra **OBLIGATOIREMENT** avoir le (ou les) radiateur(s) équipé(s) de robinet(s) manuel(s).

Positionner obligatoirement le contrôleur d'ambiance sur une paroi intérieure du local à contrôler par l'appareil.

L'installation sur une paroi donnant sur l'extérieur est à proscrire.

Ne pas positionner le contrôleur d'ambiance trop près d'une fenêtre, d'un rideau ou d'une porte. Éviter de l'installer dans une niche, un placard, derrière des tentures.

Ne pas le placer au-dessus d'une source de chaleur (radiateur, insert,...) ni sur un mur derrière lequel se trouve une cheminée.

Ne pas le placer sous l'influence du rayonnement solaire ou d'un éclairage de puissance.

Monter la sonde à 1,50m du sol et à au moins 50cm d'un mur voisin. Isoler l'extrémité de la gaine électrique d'installation côté appareil pour éviter tout courant d'air pouvant influencer sur la mesure.

* Permet d'arrêter le Thorix durant la production ECS. Régler le paramètre P204 à 1 sur le Thorix pour activer la fonction.



Raccorder **EXCLUSIVEMENT** soit :

- La **SONDE d'AMBIANCE** avec **AFFICHEUR** (Réf. 751009) ;
- Le **THERMOSTAT d'AMBIANCE RADIO** (Réf. 770001) ;
- Le **THERMOSTAT d'AMBIANCE** (Réf. 710043) ;
- **Tout autre thermostat d'ambiance de type marche/arrêt.**

Tout autre thermostat de type chronoproporcionnel peut entraîner un dysfonctionnement et l'annulation de la garantie.

4.4.3 - Sonde extérieure

Le raccordement de la sonde extérieure est conseillé (si ce n'est pas le cas, la loi d'eau est calculée à partir de la température lue par la sonde d'air).

Positionner la sonde sur le mur extérieur le plus froid du bâtiment (généralement le mur exposé au nord). Elle ne doit pas être exposée au soleil matinal.

Monter de préférence la sonde extérieure au milieu de la façade du bâtiment ou de la zone de chauffe, à 2,5 m minimum au-dessus du sol.

Éviter de placer la sonde :

- au-dessus de fenêtres, portes, évacuations d'air ou autres sources de chaleur,
- sous les balcons ou les gouttières.

Afin d'éviter les erreurs de mesures dues à une circulation d'air, isoler l'extrémité de la gaine électrique au niveau de la sonde.

Ne pas peindre la sonde extérieure.

Nota :

Après raccordement, aller dans le menu «AFFICHAGE» et vérifier que l'écran «EXTERIEUR» apparaît avec la valeur lue par la sonde. Si ce n'est pas le cas, vérifier le raccordement de la sonde ou du connecteur du pilote.

4.4.4 - Raccordement de l'aquastat de sécurité (LTP) à 65°C à réarmement manuel

Kit LTP (Réf. 710111) Utiliser le câblage complémentaire fourni dans le kit pour protéger le circuit plancher chauffant.

Positionner l'aquastat de sécurité au plus près du départ commun de toutes les boucles plancher chauffant (c'est-à-dire juste en amont du collecteur départ plancher) de façon à l'éloigner de la sortie départ plancher du Pilote et afin d'éviter son déclenchement après une charge du ballon sanitaire.

5 - MISE EN SERVICE



La mise en service doit se faire en présence d'un professionnel qualifié.

5.1 - Précautions avant la mise en service

S'assurer que :

- Les montages effectués sur les circuits d'eau ainsi que sur les installations électriques sont en conformité avec la réglementation en vigueur (vérification par une personne qualifiée)
- Le groupe de sécurité sanitaire situé à l'arrivée d'eau froide du ballon préparateur d'eau chaude (si l'installation en comporte) fonctionne normalement et est bien relié à une vidange conformément à la réglementation en vigueur.
- La totalité des circuits sont étanches.
- Les raccords hydrauliques sont bien serrés.
- La tension d'alimentation est correcte en tête du sectionneur général.
- Toutes les vannes sont ouvertes et que rien n'obstrue la libre circulation de l'eau dans l'échangeur et le circuit hydraulique.
- L'installation est bien équipée d'une vanne filtre ou d'un filtre sur son retour et que son filtre à tamis n'est pas encrassé.
- Le bouchon du purgeur d'air automatique est ouvert.
- La sonde extérieure, la sonde sanitaire et le contrôle d'ambiance (si prévus dans l'installation) sont bien raccordés.
- Dans le cas d'un thermostat d'ambiance, s'assurer que celui-ci est bien en demande.

Les vérifications précédentes effectuées, mettre la pompe à chaleur et le **Pilote** sous tension.

5.2 - Vérification des étanchéités

L'étanchéité du pilote est assurée en partie ou totalement à l'aide de joints fibre selon le type de raccord utilisé. Ce type de joint gonfle au contact de l'eau permettant d'assurer l'étanchéité de l'appareil.

Lors de la première mise en eau, les joints fibre étant initialement secs, un resserrage de certains écrous peut s'avérer nécessaire afin d'assurer l'étanchéité. Attendre quelques minutes avant d'effectuer ce resserrage afin que les joints soient correctement imbibés d'eau.

Après avoir mis l'appareil sous pression, il est impératif de vérifier l'étanchéité (par examen visuel et par chute de pression) de tous les raccords internes et externes.



Toute dégradation de l'appareil suite à un défaut d'étanchéité entraîne l'annulation de la garantie.

5.3 - Commencer la mise en service



A la première mise sous tension, le **Pilote** vous demande de confirmer la langue utilisée (français, anglais, allemand, italien, espagnol ou polonais), puis vous propose de commencer la mise en service :



Choisir **OUI** et valider par la touche  pour commencer.

REMARQUES :

Si vous choisissez de ne pas lancer la mise en service (**NON**), celle-ci reste accessible par le menu **EXPERT**, dans le sous-menu **MISE SERVI.**

5.4 - Étape 1 : Choix des circuits

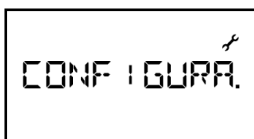

Sélectionnez le type de circuit raccordé (eau chaude sanitaire, radiateurs).

Nota :

Les circuits sont proposés par le pilote en fonction des sondes raccordées.

5.5 - Étape 2 : Remplissage

Actionnez le disconnecteur de l'installation pour remplir le circuit de chauffage jusqu'à dépasser 1,5 bar de pression.

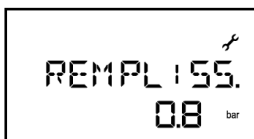

Pendant l'étape de remplissage, le **Pilote** indique la pression mesurée dans le circuit chauffage.

Le **Pilote** valide automatiquement le remplissage lorsque la pression atteint 1,6 bar.

Une validation manuelle (appui sur ) est possible à partir de 0,6 bar de pression.

5.6 - Étape 3 : Purge de l'installation



Le cycle de purge active le circulateur (et la vanne 3 voies si la production d'eau chaude est installée) à rythme alterné pour permettre le déplacement des bulles d'air accumulées aux points hauts et leur évacuation par le purgeur automatique du **Pilote**.

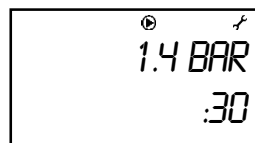

Pendant le cycle de purge, l'écran indique le décompte pour l'arrêt automatique du cycle ainsi que la pression dans le circuit.



Pendant le cycle, vérifiez que les purgeurs automatiques sont bien ouverts et actionnez régulièrement les purgeurs manuels.

Si la pression devient insuffisante en raison du volume d'air purgé, le **Pilote** vous l'indique et met le cycle de purge en pause.

Actionnez le disconnecteur ou le dispositif de remplissage pour remonter la pression. La reprise du cycle de purge est automatique lorsque la pression est suffisante.

Le cycle de purge est lancé pour une durée de 30 minutes et s'arrêtera automatiquement au bout de cette durée.

A tout moment du cycle, vous pouvez :

- Interrompre (ou reprendre) le cycle en appuyant sur la touche .
- Terminer le cycle et passer à l'étape suivante en appuyant sur la touche .

5.7 - Étape 4 : Choix de l'appoint

Il est possible de sélectionner l'appoint électrique ou ne pas déclarer d'appoint.

5.8 - Étape 5 : Fin de la mise en service

Le **Pilote** vous indique l'achèvement de la mise en service :



Puis revient automatiquement en veille.

Le **Pilote** peut être laissé en l'état en attendant sa première utilisation.

5.9 - Première utilisation

Pour mettre en marche le **Pilote**, il suffit d'appuyer sur la touche .

Un appui prolongé sur la touche  met le **Pilote** en veille.

6 - RÉGLAGES ET FONCTIONS

6.1 - Tableau de commande

6.1.1 - Clavier

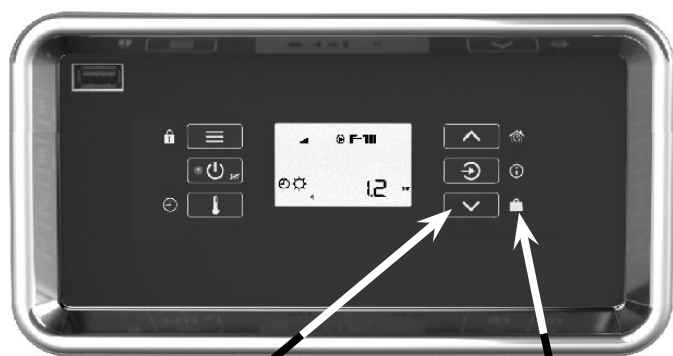

Touche Fonction directe
ex. : diminuer / défilement vers le bas

Fonction associée
ex. : mode vacances

Fonction directe (appui court)	Fonction associée (appui long)
- accès au menu - retour / annulation	verrouillage / déverrouillage du clavier
- marche	mise en veille
réglage des températures de consigne	programmation horaire du confort
- augmentation du réglage - défilement vers le haut	activation du Confort Temporaire
- validation / levée défaut - affichage pression ou T°	informations températures et états de fonctionnement
- diminution du réglage - défilement vers le bas	activation d'une période de Vacances

6.1.2 - Affichage

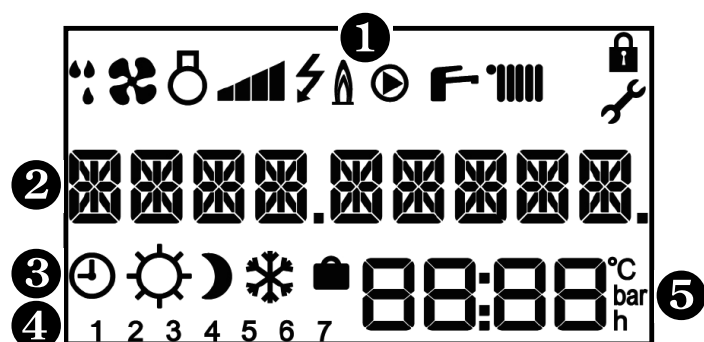

① Icônes de fonctionnement et d'état

	dégivrage en cours		marche circulateur
	marche ventilateur		fonction eau chaude active
	marche compresseur		fonction chauffage active
	niveau de puissance		clavier verrouillé
	appoint électrique		menu installateur

② Message à 9 caractères





③ Niveau de confort en cours

	programmation active		niveau Confort		niveau Eco
	niveau Hors-Gel		mode Vacances		

④ Jour de la semaine (1=lundi ; 2= mardi...)





⑤ Zone d'affichage : températures, pression, réglages, heure...

6.2 - Menus

Menus (et sous-menus)	touches d'accès
menu UTILISATEUR	
menu INSTALLATEUR <i>(La liste ci-dessous comprend tous les écrans pouvant apparaître dans ce menu. Selon l'installation et la nature des circuits raccordés, certains de ces réglages ne seront pas affichés).</i>	
- VIT PAC : Vitesse circulateur pompe à chaleur	
- VIT.CIRC 1 : Vitesse circulateur circuit 1	
- TMAX EXTER : Loi d'eau - température du jour le plus chaud	
- TMIN EXTER : Loi d'eau - température du jour le plus froid	
- MODE : Choix du fonctionnement du pilote DS170D	+
PAC : Fonctionnement en PAC seule	
PAC+APP : Fonctionnement avec la PAC et appoint autorisé	
APP : Fonctionnement avec appoint seul	
- LOI EAU 1 : Réglage de la loi d'eau - circuit 1	
- TMAX CH 1 : Loi d'eau circuit 1 - consigne au jour le plus froid	
- TMIN CH 1 : Loi d'eau circuit 1 - consigne au jour le plus chaud	
- PARTAGE : Activation du partage de priorité sanitaire	
- ANTI_BACT. : Activation des cycles antilégionellose	
menu EXPERT	
- REGLAGES : Accès à l'ensemble des paramètres	
- AFFICHAGE : État de fonctionnement du pilote	
- CALCUL : consignes et temporisation en cours	
- COMPTEURS : Compteurs de fonctionnement	
- CONFIGURA. : Choix des circuits et contrôles d'ambiance	+
- PURGE : Activation d'un cycle spécial purge d'air	
- FORCAGES : Forçages de composants pour diagnostic	
- MISE SERVI. : Accès à la mise en service	
- MODBUS : Paramétrage du contrôle à distance	
- LOGICIEL : Gestion de la version logicielle	

Appuyer sur  pour sortir des menus et sous-menus.

6.3 - Actions activables par combinaisons de touches

Action	combinaison de touches
Mettre les compteurs à zéro Certains compteurs ne peuvent être remis à zéro. Seuls les compteurs réinitialisables seront concernés par cette action.	dans le menu «compteurs»  +  pendant 5s
Réinitialiser les réglages (retour aux valeurs sortie d'usine)	dans le menu «réglages»  +  pendant 5s

6.4 - Liste des paramètres réglables

N° de paramètre	Description	Unité	Plage de réglage	Réglage d'usine
P202	Température Extérieure MAximum (TEMA)	°C	11 à 25	20
P203	Température Extérieure MIInimum (TEMI)	°C	-30 à 10	-5
P204	Passage été/hiver : choix de la méthode de passage	-	<i>AUTO</i> : le passage se fait automatiquement en fonction de la température extérieure <i>MANU</i> : le passage se fait manuellement par l'utilisateur	<i>MANU</i>
P205	Temporisation été / hiver : temps d'observation de la température extérieure avant passage automatique de saison. Utilisé uniquement si le passage automatique est activé.	heure	0 à 48	12
P206	Réactivité : la consigne chauffage prend en compte la température constatée dans l'ambiance pour accélérer la chauffe lors des redémarrages du chauffage.	-	<i>OUI</i> : réactivité activée <i>NON</i> : réactivité désactivée	<i>NON</i> (<i>OUI</i> dans le cas d'un contrôle par sonde d'ambiance)
P207	Anticipation chauffage : redémarrage du chauffage en avance du retour de vacances (pour un logement déjà à température)	-	<i>OUI</i> : anticipation activée <i>NON</i> : anticipation désactivée	<i>NON</i>
P208	Température Extérieure mini pour fonctionnement en PAC seule (TEPAC). Les jours plus froids, l'appoint est autorisé à fonctionner.	°C	P209 à 20	2
P209	Température Extérieure maxi pour fonctionnement en appoint seul (TEAPP). Les jours plus chauds, la pompe à chaleur est autorisée à fonctionner.	°C	-20 à P208	-20
P210	Fonctionnement en heures pleines (contact HP/HC ouvert)	-	0 : aucun fonctionnement autorisé 1 : PAC limitée au 1er étage de puissance 2 : PAC limitée au 2ème étage de puissance 3 : autorisation complète PAC - interdiction des appoints 4 : PAC + 1 étage d'appoint (2 kW) 5 : PAC + 2 étages d'appoint (4 kW) 6 : autorisation complète : PAC + 3 étages d'appoint (6 kW) 7 : appoint seul (6 kW) 8 : ambiance hors-gel 9 : ambiance eco 10 : ne pas utiliser	6
P212	Type d'appoint	-	<i>NON</i> : pas d'appoint <i>ELEC</i> : appoint électrique	<i>NON</i>
P213	Temporisation de résilience : permet à la pompe à chaleur de ne pas s'arrêter après l'intervention de l'appoint	min.	1 à 20	5
P214	Écart de consigne entre l'appoint et la pompe à chaleur	°K	0 à 7	4
P215	Présence d'une pompe à chaleur	-	0 : fonctionnement sans pompe à chaleur 1 : présence d'une pompe à chaleur	1
P216 à P220	Non concerné	-	Ne pas changer le réglage	-
P221	Choix du compresseur en fonctionnement (selon le modèle de la pompe à chaleur)	-	0 à 2	0
P222 à P226	Non concerné	-	Ne pas changer le réglage	-
P227	Vitesse du circulateur de la pompe à chaleur	%	10 à 100	100
P228	Post-circulation circulateur PAC	-	Ne pas changer le réglage	3
P230	Vitesse du circulateur pour le circuit chauffage	%	10 à 100	100

N° de paramètre	Description	Unité	Plage de réglage	Réglage d'usine
P231	Consigne d'eau de chauffage	°C	<i>AUTO</i> : consigne automatique à partir de la sonde d'air ou extérieure si raccordée ou 20 à 70 : consigne fixe en °C (20 à 50 dans le cas d'un circuit plancher chauffant)	<i>AUTO</i>
P232	Température de Consigne MAXi (TCMA) pour le circuit chauffage	°C	P233 à 70 (P233 à 50 dans le cas d'un circuit plancher chauffant)	70
P233	Température de Consigne MIni (TCMI) pour le circuit chauffage	°C	20 à P232	40
P234	Asservissement de la circulation chauffage au contrôle d'ambiance.	-	0 : permanent 1 : asservi à l'ambiance 2 : asservi à l'ambiance, avec fonction « antiradiateurs froids » (nécessite une sonde d'ambiance)	1 (2 dans le cas d'un contrôle par sonde d'ambiance)
P235	Abaissement de la consigne hors-demande : abaissement appliqué à la consigne chauffage sur les périodes où l'ambiance n'est pas en demande.	°K	0 à 30	4
P236	Abaissement ECO : abaissement de température appliqué à la consigne chauffage lors des périodes « ECO »	°K	0 à P237	10
P237	Abaissement hors-gel : abaissement de température appliqué à la consigne chauffage lors des périodes « Hors-Gel »	°K	P236 à 40	20
P238	Autoadaptabilité : correction automatique de la loi d'eau en fonction de l'ambiance sur un cycle de 24h	-	<i>ON</i> : correction activée <i>OFF</i> : correction désactivée	<i>NON</i>
P239	Autoadaptabilité complémentaire : correction automatique de la température hors demande sur un cycle de 3h	-	<i>ON</i> : correction activée <i>OFF</i> : correction désactivée	<i>NON</i>
P247	Hystérésis d'ambiance (nécessite une sonde d'ambiance) : écart de température ambiante déclenchant une demande de chauffage	°K	0.1 à 1	0.5
P271	Partage sanitaire : fonctionnement simultané du chauffage et de la production d'eau chaude en fin de charge du ballon. Permet d'augmenter le temps de disponibilité du chauffage pour les installations avec un grand volume d'eau chaude sanitaire (Possible uniquement dans le cas d'un circuit radiateurs).	-	1 : partage activé 0 : partage désactivé	0
P272	Antilégionellose – activation et choix de la fréquence : cycle de montée en température du ballon préparateur d'eau chaude sanitaire. Ce cycle permet la destruction des bactéries par choc thermique.	-	0 : protection désactivée 1 : (mensuel) : le cycle est réalisé chaque début de mois, au 1er jour P273 du mois 2 : (hebdomadaire) : le cycle est réalisé chaque semaine au jour P273	0
P273	Antilégionellose – choix du jour pour réaliser le cycle antilégionellose.	-	1 (lundi) à 7 (dimanche)	2
P275	Vitesse du circulateur pour la production d'eau chaude sanitaire	%	10 à 100	100
P278	Abaissement de consigne ECS en mode ECO	°K	0 à 40	10
P279	Non concerné	-	Ne pas changer le réglage	-
P281	Différentiel de demande sanitaire : perte de température du ballon d'eau chaude par rapport à la consigne pour déclencher une nouvelle charge sanitaire.	°K	2 à 15	5
P282 à P291	Non concerné	-	Ne pas changer le réglage	-

6.5 - Description des fonctions

6.5.1 - Fonctions liées au Chauffage

6.5.1.1 - Consigne AUTO (loi d'eau)

La consigne chauffage décroît avec la température extérieure, ce qui permet de fonctionner à basse température sur une grande partie de la saison de chauffage et améliore le rendement saisonnier de l'installation.

Fonction activable par réglage de *P231* sur *AUTO*.

Le réglage de la loi d'eau (ou «courbe de chauffe») se fait au moyen des paramètres *P202*, *P203*, *P232* et *P233*.

Application RADIATEUR :

P202 (TEMA) = 20°C *P233* (TCMI) = 40°C
P203 (TEMI) = -5°C *P232* (TCMA) = 70°C

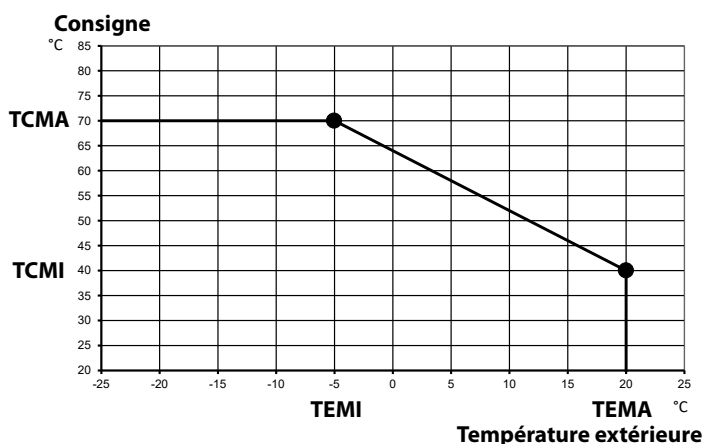

Application PLANCHER :

P202 (TEMA) = 20°C *P233* (TCMI) = 25°C
P203 (TEMI) = -5°C *P232* (TCMA) = 45°C

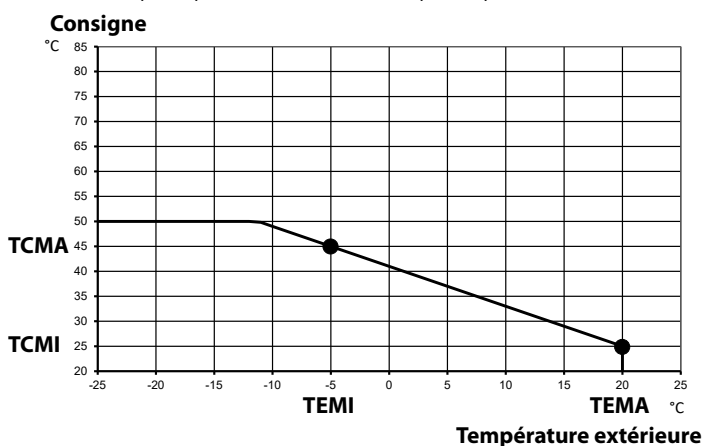

Placer obligatoirement un aquastat de sécurité (LTP) à 65°C, à réarmement manuel, sur le départ plancher chauffant.

Nota :

En fonctionnement manuel, il est possible, pour l'utilisateur, de régler la température de consigne dans la plage TCMI à TCMA.

6.5.1.2 - Abaissements de consigne

La consigne de chauffage peut être abaissée en même temps que la consigne d'ambiance lors des périodes ECO ou Hors-Gel pour améliorer les performances de la pompe à chaleur.

La consigne en confort est la référence. La consigne appliquée en mode ECO ou Hors-Gel est la consigne en confort abaissée du différentiel :

- *P236* : abaissement de consigne en ECO.
- *P237* : abaissement de consigne en Hors-Gel

6.5.1.3 - Autoadaptabilité

La fonction autoadaptabilité permet de corriger en continu la loi d'eau pour correspondre aux besoins constatés du logement.

L'autoadaptabilité agit sur 2 modes, activables indépendamment l'un de l'autre :

- l'autoadaptabilité principale (activable par *P238*) scrute les besoins de chauffage sur des cycles de 24 h et ajuste la consigne chauffage lorsque l'ambiance est en demande.
- l'autoadaptabilité complémentaire (activable par *P239*) scrute les besoins de chauffage sur des cycles de 3 h et ajuste la consigne chauffage lorsque l'ambiance n'est pas en demande. L'autoadaptabilité complémentaire nécessite la présence d'une sonde d'ambiance et l'activation de la fonction antiradiateurs froids (*P234* = 2).

6.5.1.4 - Réactivité à l'ambiance

La fonction réactivité permet au **Pilote** d'augmenter sa consigne chauffage lorsque la température constatée par la sonde d'ambiance est éloignée de la consigne.

Elle permet en particulier une remontée en température accélérée de l'ambiance lors de la reprise du mode confort.

La fonction est activable par le paramètre *P206* et nécessite la présence d'une sonde d'ambiance.

6.5.2 - Fonctions de programmation et temporisation

6.5.2.1 - Anticipation du retour de vacances

Lorsque cette fonction est activée, l'heure de retour de vacances n'est plus considérée comme l'heure de démarrage du chauffage, mais comme l'heure où l'ambiance doit déjà être à température. En conséquence, le redémarrage du chauffage s'effectuera en avance par rapport à l'heure de retour prévue.

Cette anticipation varie selon que le circuit chauffage est à faible inertie (réglage *RADIATEUR*) ou forte inertie (réglage *PLANCHER*). Elle dépend également de la température extérieure constatée (anticipation accrue les jours froids).

Le pilote utilise une temporisation initiale arbitraire qui peut entraîner un inconfort lors de la première entrée en action de la fonction (lors du premier retour de vacances). La durée d'anticipation est corrigée et ajustée automatiquement suite à ce premier fonctionnement.

Fonction activable par réglage de *P207* sur *OUI*.

6.5.2.2 - Passage automatique été/hiver

Avec la fonction passage automatique été/hiver, le pilote décide de lui-même du passage d'une saison à l'autre, indépendamment du choix fait par l'utilisateur via la touche (marche/arrêt).

Le pilote scrute la température extérieure sur une durée prolongée (temps de latence) et prend comme référence la température extérieure maximale du chauffage ("*TMAX.EXTER*", correspondant également au paramètre *P202*) :

- Si la température extérieure observée est continuellement au-dessus de la température maximale, le pilote passe en été.
- Si la température extérieure observée est continuellement au-dessous de la température maximale, le pilote passe en hiver.

Fonction activable par réglage de *P204* sur *OUI*.

Le paramètre *P205* permet d'ajuster le temps de latence observé par le pilote avant basculement d'une saison à l'autre.

6.5.3 - Fonctions de contrôle d'ambiance et circulation du chauffage

6.5.3.1 - Hystérésis de la sonde d'ambiance

Différentiel entre consigne d'ambiance et température ambiante mesurée pour activer et désactiver une demande de chauffage.

Applicable uniquement si une sonde d'ambiance est raccordée.

Réglable par le paramètre *P247*.

6.5.3.2 - Vitesse du circulateur chauffage

Vitesse réglable par le paramètre *P230*.

Également par le menu *INSTALLATEUR* : «*VIT. CIRC.*».

6.5.3.3 - Asservissement à l'ambiance

La circulation chauffage peut être permanente ou asservie au contrôle d'ambiance.

Dans le cas de l'asservissement, le circulateur chauffage ne sera activé que sur demande de l'ambiance.

Asservissement activable par le paramètre *P234*.

6.5.3.4 - Antiradiateurs froids

Fonction possible uniquement avec une sonde d'ambiance.

La circulation est toujours asservie à l'ambiance. Lorsque la consigne d'ambiance est atteinte, le pilote adopte une consigne d'eau réduite mais continue la circulation pour ne pas laisser les radiateurs se refroidir.

Fonction activable par réglage de *P234* sur *2*.

L'abaissement de consigne est réglable par le paramètre *P235*.

6.5.4 - Fonctions liées à la production d'eau chaude sanitaire

6.5.4.1 - Partage de priorité sanitaire

Libère le fonctionnement du circuit chauffage en fin de charge sanitaire (lorsque le ballon est suffisamment remonté en température mais avant que la charge soit complète).

Fonction activable par le paramètre *P271*.

6.5.4.2 - Protection antilégionellose

Active à rythme régulier un cycle de montée en température du volume d'eau chaude sanitaire au-delà de la consigne pour éliminer la présence bactérienne.

Si la fonction est activée, le cycle sera réalisé à la fréquence choisie et au jour de la semaine choisi :

- Activation / choix de la fréquence sur *P272* : désactivé, mensuel ou hebdomadaire.
- Choix du jour sur *P273* : si la fréquence est hebdomadaire, le cycle sera réalisé chaque semaine au jour choisi. Si la fréquence est mensuelle, le cycle sera réalisé chaque premier jour choisi dans le mois.

Remarque : Si le mode vacances est enclenché pour plus de 3 jours, un cycle antilégionellose est enclenché au retour de vacances.

Nota :

Le cycle démarre par défaut à 22 heures avec une consigne de 60°C.

6.6 - Vitesse du circulateur PAC

Vitesse réglable par le paramètre *P227*.

Également par le menu *INSTALLATEUR* : «*VIT. PAC.*».

7 - MAINTENANCE ET DÉPANNAGE



- Toute intervention sur le pilote doit être réalisée par un personnel qualifié.
- Respecter les consignes de sécurité !
- Mettre hors tension le pilote avant de l'ouvrir.
- Sauf opération particulière, il est inutile de vidanger pour intervenir sur les composants
- Dans le cas contraire, fermer simplement les robinets de barrage et utiliser le robinet de vidange
- Ne pas mettre de l'eau sur les organes de commande.

7.1 - Entretien

7.1.1 - Entretien annuel obligatoire



**Opération à effectuer au moins
UNE FOIS PAR AN
par un PROFESSIONNEL QUALIFIE**

Nettoyage de la vanne filtre :

- 1 - Tourner la manette pour fermer la vanne filtre.
- 2 - Dévisser le bouchon d'accès (a).
- 3 - Retirer les clips et ôter le filtre pour le nettoyer (b).
- 4 - Remonter les éléments dans l'ordre inverse.
- 5 - Ouvrir le circuit chauffage en tournant à nouveau la manette de la vanne filtre.

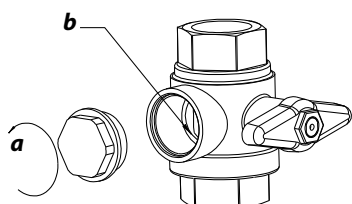

Nota :

Selon la pompe à chaleur raccordée au Pilote DS170D, la vanne filtre est remplacée par un filtre. Lors du nettoyage du filtre, vérifier que la pompe à chaleur et le pilote soient à l'arrêt afin d'éviter toute circulation d'eau dans le circuit durant l'opération. Veiller à fermer les vannes en amont et en aval du filtre avant de procéder au nettoyage

7.1.2 - Contrôle / échange de l'anode anticorrosion - Changement de l'anode



Une anode anticorrosion en mauvais état de marche abrège la durée de vie de l'appareil et annule la garantie.

L'anode magnésium assure la protection de la cuve et de l'échangeur contre le risque de corrosion. Le contrôle de l'anode doit être effectué à intervalles réguliers, au minimum tous les ans après la mise en service du pilote.

Le diamètre de l'anode magnésium est de 33 mm.

Le remplacement de l'anode doit être effectué si son diamètre à l'endroit le plus étroit est inférieur à 17 mm.

Pour remplacer l'anode :

- Mettre hors tension le pilote avant de procéder au remplacement de l'anode.
- Vidanger la cuve du pilote en utilisant la vanne située sur l'arrivée d'eau froide (EFS) du pilote.



Vérifier la température de l'eau présente dans la cuve avant de vidanger l'appareil afin d'éviter tout risque de brûlure.

- Retirer le cache en ôtant les deux vis torx de part et d'autre du cache à l'aide d'un tournevis T20 (Rep. 1 et 2).
- Dévisser l'anode et la retirer de la cuve du pilote (Rep. 3).
- Contrôler le diamètre de l'anode principale à l'endroit le plus étroit. Procéder au remplacement de l'anode si le diamètre est inférieur à 17mm.
- Insérer la nouvelle anode et la visser à l'aide d'une clé dynamométrique avec couple de serrage de 70 Nm en veillant à assurer l'étanchéité.
- Replacer le cache en remettant les deux vis torx à l'aide d'un tournevis T20.
- Remettre en eau la cuve du pilote.
- Remettre le pilote sous tension.

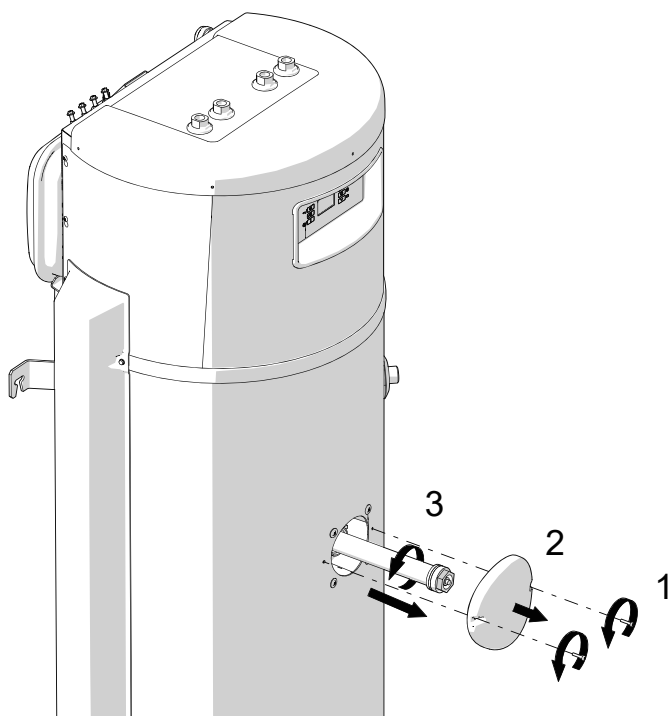

7.2- Diagnostic

7.2.1 - Chargement des données de fonctionnement

Les données de fonctionnement sont enregistrées dans la mémoire de la carte électronique. Celles-ci peuvent être chargées sur la clé USB (fournie) via le port USB en façade, à gauche de l'écran.

- 1) Se munir de la clé USB fournie avec le pilote.
- 2) Insérer la clé dans le port USB le port USB en façade.
- 3) Aussitôt la clé reconnue*, l'enregistrement commence. Il peut durer jusqu'à quelques minutes (en fonction de la durée d'historique à transférer).



- 4) Lorsque le transfert est terminé, le pilote vous prévient par un signal sonore et le message : «*RETIRER CLE USB*».

Vous pouvez alors retirer la clé USB, mais surtout pas avant cette étape.



- 5) Un fichier nommé «C14_historique» est généré sur la clé USB. Il contient l'historique le plus récent du pilote et de la pompe à chaleur.

** Si la clé USB n'est pas reconnue, coupez et rétablissez l'alimentation électrique de l'appareil et renouvelez l'essai.*

Si la clé n'est toujours pas reconnue, utilisez une clé USB d'un format différent.

Dans le menu utilisateur, le sous-menu *USB* permet de paramétrer la précision du suivi de fonctionnement (toutes les minutes, toutes les 30s...). Ces changements ne sont pas rétroactifs, ils ne seront visibles dans le relevé *USB* que sur la période qui suit leur application.

7.2.2 - Visualisation de l'état du système

Aller dans le menu *EXPERT* ( + ) puis dans le sous-menu *AFFICHAGE*, ou aller directement au sous-menu *AFFICHAGE* par appui prolongé sur .

Le sous-menu *AFFICHAGE* vous donne accès aux valeurs suivantes :

<i>AMBIANCE</i>	Température mesurée dans l'ambiance (cas d'une sonde d'ambiance)
<i>THERMOSTA</i>	État du contact (cas d'un thermostat) : 0 = ouvert (pas de demande) 1 = fermé (en demande)
<i>T_BALLON</i>	Température d'eau chaude sanitaire
<i>EXTERIEUR</i>	Température extérieure
<i>VANNE 3V</i>	Position de la vanne 3 voies 0 = Chauffage 1 = Eau Chaude Sanitaire
<i>HC / HP</i>	État du contact heures creuses/heures pleines 0 = Ouvert (heures pleines) 1 = Fermé (heures creuses)
<i>LOI EAU</i>	Consigne chauffage en cours (déterminée par la loi d'eau)
<i>T_PILOTE</i>	Température au départ du pilote
<i>VERSION</i>	Version logicielle du pilote

Les données spécifiques à la pompe à chaleur sont accessibles dans le sous-menu *PAC* :

<i>T_DEPART</i>	Température de départ pompe à chaleur
<i>T_RETOUR</i>	Température de retour pompe à chaleur
<i>T_AIR</i>	Température d'air pompe à chaleur
<i>T_EVAP</i>	Température à l'évaporateur
<i>T_COMP 1</i>	Température compresseur (compresseur n°1 dans le cas des pompes à chaleur à 2 compresseurs)
<i>VERSION</i>	Version logicielle de la pompe à chaleur
<i>T_COND</i>	Température au condenseur (capteur ou sonde)
<i>COMP 1</i>	État de fonctionnement du compresseur 1

Les données spécifiques à l'appoint sont accessibles dans le sous-menu *APPOINT* :

<i>APP1</i>	État de fonctionnement de l'étage n°1 de l'appoint électrique
<i>APP2</i>	État de fonctionnement de l'étage n°2 de l'appoint électrique
<i>APP3</i>	État de fonctionnement de l'étage n°3 de l'appoint électrique
<i>PUISSANCE</i>	Puissance d'appoint électrique en cours
<i>CPT1 SEC</i>	Compteur de fonctionnement de l'étage n°1 de l'appoint électrique
<i>CPT2 SEC</i>	Compteur de fonctionnement de l'étage n°2 de l'appoint électrique
<i>CPT3 SEC</i>	Compteur de fonctionnement de l'étage n°3 de l'appoint électrique

7.2.3 - Sondes d'eau

Valeurs ohmiques pour la sonde *T_PILOTE* (au départ du pilote) et la sonde *T_BALLON* (sonde sanitaire placée dans le ballon)

10 KΩ à 25°C

T (°C)	R (ohms)	T (°C)	R (ohms)
0	32 550	50	3 605
5	25 340	55	2 990
10	19 870	60	2 490
15	15 700	65	2 084
20	12 490	70	1 753
25	10 000	75	1 481
30	8 060	80	1 256
35	6 535	85	1 070
40	5 330	90	915
45	4 372		

7.2.4 - Sonde extérieure

Valeurs ohmiques de la sonde extérieure (Ext)

12 KΩ à 25°C

T (°C)	R (ohms)	T (°C)	R (ohms)
-30	171 800	5	28 600
-25	129 800	10	22 800
-20	98 930	15	18 300
-15	76 020	20	14 770
-10	58 880	25	12 000
-5	45 950	30	9 804
0	36 130		

7.2.5 - Consultation des compteurs

Pour consulter les compteurs du **Pilote** et de la pompe à chaleur, aller dans le menu *EXPERT*, par appui simultané sur les touches

 + , puis sélectionner le sous-menu *COMPTEURS*.

Compteur n°	Description	Unité
C-00*	Temps de demande sanitaire (demande du ballon)	h
C-01*	Temps de demande chauffage (demande de l'ambiance)	h
C-06*	Temps de fonctionnement de la pompe à chaleur	h
C-07*	Temps de demande à l'appoint	h
C-08*	Temps de fonctionnement de l'appoint électrique	h
C-11*	Cycles de dégivrage	quantité

PAC

C-20	Temps de fonctionnement de la pompe à chaleur	h
C-21	Enclenchements du compresseur	quantité
C-23	Temps de fonctionnement du compresseur	h
C-25	Cycles de dégivrage	quantité
C-26	Défauts dégivrage fréquent	quantité
C-27	Mises en sécurité haute pression compresseur	quantité
C-29	Mises en sécurité basse pression fluide frigorigène	quantité
C-30	Mises en sécurité haute température refoulement compresseur	quantité
C-32	Surchauffes départ PAC	quantité
C-35	Manque débit eau	quantité
C-36	Défaut BUS	quantité

PILOTE

C-40	Temps de demande sanitaire (demande du ballon)	h
C-41	Temps de demande chauffage (demande de l'ambiance)	h
C-45	Temps de demande à l'appoint	h
C-46	Temps de fonctionnement de l'appoint électrique	h
C-49	Défauts de surchauffe au départ du pilote	quantité
C-50	Défauts de manque de pression d'eau	quantité
C-51	Défauts de manque de débit d'eau	quantité
C-52	Défaut de perte de la liaison BUS	quantité

APPOINT

C-46	Temps de fonctionnement de l'étage n°1 de l'appoint électrique	h
C-47	Temps de fonctionnement de l'étage n°2 de l'appoint électrique	h
C-48	Temps de fonctionnement de l'étage n°3 de l'appoint électrique	h

* Compteurs réinitialisables par appui prolongé (5s) sur les touches  +  à l'intérieur du menu *COMPTEURS*.

7.2.6 - Forçage des composants

Aller dans le menu *EXPERT* ( + ) puis dans le sous-menu *FORCAGES*.

7.2.6.1 - Circulateur

Activer la marche forcée du circulateur et vérifier que la circulation se fait correctement. Pour activer la marche forcée appuyer sur .

7.2.6.2 - Vanne 3 voies directionnelle

Sélectionner la vanne 3 voies et activer alternativement la position chauffage (CH) ou eau chaude sanitaire (ECS) en appuyant sur .

Observer le déplacement de la vanne sur chacune des positions.



CH: la vanne passe en chauffage
(position basse)

ECS: la vanne passe en eau chaude
(position haute)

7.2.6.3 - Appoint électrique

Activer (toujours dans le menu *FORCAGE* du pilote) la marche forcée de l'appoint électrique en appuyant sur . Vérifier que celui-ci démarre bien et que l'icône correspondant apparaît à l'écran.

7.2.7 - Défaits indiqués par le pilote

Appuyer sur  pour arrêter le signal sonore (le défaut demeure).

Affichage	Type défaut	Causes possibles / Remèdes	Conséquences	Réarmement
<i>AIR PAC</i>	Défaillance Tair	Défaillance ou mauvais raccordement de la sonde de température d'air de pompe à chaleur (Tair) - vérifier l'état du câble et du connecteur de sonde - vérifier la valeur ohmique de la sonde - remplacer la sonde si le défaut est avéré	arrêt pompe à chaleur	automatique après réparation
<i>ALIM. CIRC</i>	Défaillance câble puissance ou câble PWM du circulateur	Défaillance ou mauvais raccordement des câbles du circulateur pompes à chaleur/ECS - vérifier le raccordement du câble PWM au circulateur - vérifier le raccordement du câble de puissance	arrêt complet	manuel
<i>ALIM. CHAUF</i>	Défaillance câble puissance ou câble PWM du circulateur	Défaillance ou mauvais raccordement des câbles du circulateur chauffage. - vérifier le raccordement du câble PWM au circulateur - vérifier le raccordement du câble de puissance - pour les installations équipées d'un plancher, vérifier une éventuelle coupure d'alimentation par la sécurité plancher (LTP)	arrêt complet	manuel
<i>AMBI ANCE</i>	Défaillance Amb	La sonde d'ambiance est défaillante (problème de mesure de la température ambiante)	arrêt circuit chauffage	automatique après réparation
<i>BLOQ. CIRC</i>	Blocage du circulateur	Le circulateur(chauffage/sanitaire) est bloqué ou travaille avec trop de pertes de charges - vérifier qu'aucune vanne n'est fermée sur le circuit - vérifier l'état du filtre - réarmer et vérifier que le circulateur tourne à l'aide d'un tournevis et de la vis centrale du circulateur	arrêt complet	manuel
<i>BUS</i>	BUS	Problème dans la communication BUS - vérifier le bon raccordement du bus entre la pompe à chaleur et le pilote - vérifier que le cheminement du câble bus se fait à distance des câbles de puissance ou de toute autre source de perturbations (néons, appareils ménagers,...)	arrêt complet	automatique après réparation
<i>BUS AMB</i>	Défaut bus Amb	Défaillance ou mauvais raccordement de la sonde d'ambiance (bornes «Amb» sur le pilote)	arrêt circuit chauffage	automatique après réparation
<i>CAPT. COND. DIAG</i>	Défaillance capteur pression fluide au condenseur	Défaillance ou mauvais raccordement du capteur de pression du circuit frigorifique	fonctionnement en mode dégradé	automatique après réparation
<i>CAPT. EVAP.</i>	Défaillance capteur pression fluide à l'évaporateur	Défaillance ou mauvais raccordement du capteur de pression du circuit frigorifique	arrêt pompe à chaleur	automatique après réparation
<i>CAPT.PRESS.</i>	Défaillance capteur pression	Défaillance ou mauvais raccordement du capteur de pression d'eau de chauffage	arrêt complet	automatique après réparation
<i>COMM. INV.</i>	Défaut de communication avec la carte compresseur	Déconnexion ou défaillance de la carte compresseur. - vérifier l'état du câblage interne à la pompe à chaleur	arrêt pompe à chaleur	manuel
<i>CP CTRL</i>	Perte du contrôle compresseur	Attendre une vingtaine de minutes avant de réarmer et faire un relevé sur clé USB si le défaut se répète.	arrêt pompe à chaleur	manuel
<i>CP ELEC</i>	Problème électrique compresseur	Attendre une vingtaine de minutes avant de réarmer et faire un relevé sur clé USB si le défaut se répète.	arrêt pompe à chaleur	manuel
<i>CP MECA</i>	Problème mécanique compresseur	Attendre une vingtaine de minutes avant de réarmer et faire un relevé sur clé USB si le défaut se répète.	arrêt pompe à chaleur	manuel
<i>CP THERM</i>	Problème thermique compresseur	Attendre une vingtaine de minutes avant de réarmer et faire un relevé sur clé USB si le défaut se répète.	arrêt pompe à chaleur	manuel
<i>CP1 SURCH. ERR</i>	Surchauffes multiples compresseur 1	- La consigne d'eau de chauffage par temps chaud est trop élevée - Problème de charge en fluide frigorifique	arrêt pompe à chaleur	manuel
<i>DEBIT ou DEBIT 1</i>	Absence de débit Circuit PAC	- La vanne filtre nécessite un entretien - Une vanne est fermée sur le circuit de distribution - Le circuit est obstrué	arrêt pompe à chaleur	manuel

Appuyer 2s sur  pour lever les défauts à réarmement manuel (indiqués ci-dessous par «appui sur  »).

Affichage	Type défaut	Causes possibles / Remèdes	Conséquences	Réarmement
DEBIT INV.	Inversion du débit	- Le raccordement hydraulique entre la pompe à chaleur et le pilote est inversé - Les sondes d'entrée et sortie de la pompe à chaleur sont inversées - L'une des sondes TsPAC ou TePAC ne renvoie pas la bonne valeur ohmique	arrêt pompe à chaleur	manuel
DEGIFREQU.	Défaut dégivrage trop fréquent	- L'évaporateur de la pompe à chaleur ou les grilles de son carter sont obturées et empêchent un bon écoulement de l'air - Les distances autour de la pompe à chaleur pour le passage d'air ne sont pas respectées - Problème de charge en fluide frigorigène	arrêt pompe à chaleur	manuel
DEGI. LONG	Défaut dégivrage trop long	- Blocage de la vanne de dégivrage	arrêt pompe à chaleur	manuel
"ENTRETIEN ECHANGEUR"	Entretien de l'échangeur sanitaire nécessaire	- Échangeur sanitaire entartré - Sonde ballon mal positionnée (vérifier sa position dans le doigt de gant du préparateur sanitaire)	message informatif	manuel
HORLOGE	Horloge	- Effectuer un nouveau réglage de la date et de l'heure - si le défaut persiste, remplacer la carte électronique du pilote	fonctionnement en niveau ECO permanent	remplacement carte
LOGICIELS	Mise à jour logicielle nécessaire	Les versions logicielles de la PAC et du pilote sont incompatibles, procéder à une mise à jour des logiciels à l'aide de la clé USB.	arrêt complet	automatique après réparation
MEMO PAC	Mémoire carte pac	- Reprogrammer la pompe à chaleur - Si le défaut persiste, changer la carte principale de la PAC	arrêt pompe à chaleur	automatique après réparation
MEMO PILOT	Mémoire carte pilote	- Reprogrammer le pilote - Si le défaut persiste, changer la carte principale du pilote	arrêt complet	automatique après réparation
MODBUS	Protection du pilotage externe par ModBus	- Problème de programmation de la centrale GTB/GTC - Trop d'interventions successives sur une même journée - Vérifier la programmation de la centrale ou de l'automate qui pilote l'installation	fonctionnement des circuits en niveau Hors-Gel	manuel ou automatique après 24h
NBRE PAC DIAG	Défaut nombre de PAC raccordées	- Le nombre de PAC déclarées en P215 n'est pas le bon - La PAC a été débranchée ou mise hors tension - Vérifier l'état du fusible sur l'unité extérieure - PAC triphasée raccordée avec 2 phases inversées	message informatif	automatique après réparation
PAC DEPAR.	Surchauffe en sortie PAC	La température en sortie de pompe à chaleur est anormalement élevée - Vérifier l'état de la vanne filtre : nettoyer le filtre - Vérifier que le débit du circulateur PAC est suffisant - Vérifier le bon fonctionnement des circulateurs 1 et 2 (option)	arrêt pompe à chaleur	automatique
PAC DEPAR. ERR	Surchauffes multiple en sortie PAC	- Chute du débit traversant la pompe à chaleur - Demandes de chauffe répétées pour de très faibles besoins thermiques (conception de l'installation)	arrêt pompe à chaleur	manuel
PBAL IMCP1	Défaut alimentation compresseur 1	Le compresseur est mal ou pas alimenté (câble,...)	arrêt pompe à chaleur	manuel
PLAC E EXT DIAG	Erreur emplacement sonde extérieure	- La sonde extérieure est mal positionnée et subit l'influence de sources de chaleur ou de froid - Défaillance de la sonde extérieure ou de la sonde d'air	message informatif	manuel
PRESION	Manque pression eau	La pression d'eau est inférieure à 0,3 bar - La pression d'eau dans le circuit de chauffage doit être supérieure à 0,5 bar à froid - Vérifier l'étanchéité du circuit de chauffage et réparer les fuites d'eau éventuelles - Purger l'air dans les parties hautes et sur le pilote - Vérifier que la soupape de sécurité de la PAC est étanche - Vérifier que la soupape de sécurité du pilote est étanche - Vérifier que le vase d'expansion est suffisamment gros pour le volume de l'installation	arrêt complet	automatique après remise en pression

Les messages signalés par «*DIAG*» sont informatifs et n'interrompent pas le fonctionnement du pilote. Ils proviennent de l'analyse des données de fonctionnement par le pilote et sont conçus pour vous assister dans l'entretien de l'installation.

Affichage	Type défaut	Causes possibles / Remèdes	Conséquences	Réarmement
<i>RAMP E CP1</i>	Rampe de température insuffisante pour Compresseur 1	- Compresseur bloqué ou mal alimenté (câble, tension) - Vanne de dégivrage bloquée - Sonde compresseur 1 défaillante	arrêt et relance de la PAC (avec anti-court-cycles)	automatique
<i>REPR OG / PILOTE / PAC</i>	Problème de reprogrammation	Détection d'une défaillance sur le circuit de reprogrammation d'une des cartes - Essayer une nouvelle programmation des cartes - Si le problème persiste, la reprogrammation doit être effectuée en usine	message informatif	automatique après réparation
<i>SECU. BP</i>	Erreur BP	- Vérifier que la consigne d'eau de chauffage par temps froid n'est pas trop faible - Vérifier que rien n'obstrue la batterie ni ne gêne le fonctionnement du ventilateur	arrêt pompe à chaleur	automatique
<i>SECU. BP ERR</i>	Défaut BP	- Vérifier le bon fonctionnement du ventilateur - Vérifier l'état de surface de la batterie à ailettes et retirer tout ce qui pourrait gêner le passage de l'air à travers la grille arrière (feuilles ou autres...) - En cas de prise en glace totale, arrêter la PAC et laisser fondre, arroser d'eau chaude si besoin - Vérifier que la consigne d'eau de chauffage par temps froid n'est pas trop faible - Problème de charge en fluide frigorigène (fuite de fluide?) - Blocage ou défaillance du clapet de dégivrage ou du détendeur Intervention sur le circuit frigorigène par un personnel habilité	arrêt pompe à chaleur	manuel
<i>SECU. HP1</i>	Sécurité HP1	- Vérifier l'état de la vanne filtre - Vérifier que le réseau de chauffage est bien purgé - Vérifier le bon fonctionnement du circulateur PAC - Vérifier que la consigne d'eau de chauffage par temps chaud n'est pas trop élevée - Nettoyer l'entrée de l'échangeur à plaques - Problème de charge en fluide frigorigène - Défaut du clapet de refoulement ou de la vanne 4 voies Intervention sur le circuit frigorigène par un personnel habilité	arrêt pompe à chaleur	manuel
<i>SOND E BAL</i>	Sonde ballon hors doigt de gant	La sonde sanitaire est sortie du doigt de gant du ballon ou placée trop bas dans le ballon pour constater sa charge (emplacement sous l'échangeur ou proche de l'arrivée d'eau froide)	arrêt circuit ECS	manuel
<i>SOND E CP1</i>	Défaillance T1	Défaillance ou mauvais raccordement de la sonde de température du compresseur – ou compresseur n°1 selon les modèles (connecteur TCP1 sur la PAC)	arrêt pompe à chaleur	automatique après réparation
<i>T-BALLO</i>	Défaillance Tballon	Défaillance ou mauvais raccordement de la sonde de température du ballon d'eau chaude (bornes «Bal»)	arrêt circuit ECS	automatique après réparation
<i>T-DEPART</i>	Défaillance TsPAC	Défaillance ou mauvais raccordement de la sonde de température en sortie de pompe à chaleur (TwOUT)	arrêt pompe à chaleur	automatique après réparation
<i>T-PILOTE</i>	Défaillance TsEAU	Défaillance ou mauvais raccordement de la sonde de température du pilote	arrêt appoint	automatique après réparation
<i>T-PILOTE DIAG</i>	Surchauffe en sortie du pilote	- Vérifier le bon fonctionnement des circulateurs 1 et 2 (option) - Vérifier l'état de fonctionnement des relais de puissance des appoints électriques - Vérifier l'état de la commande de chaudière d'appoint - Vérifier que le débit de la chaudière d'appoint est suffisant.	arrêt appoint	automatique
<i>T-PILOTE ERR</i>	Surchauffes multiples en sortie du pilote	Procéder aux mêmes vérifications que pour l'alerte T-PILOTE DIAG ci-dessus.	arrêt appoint	manuel
<i>T-RETOUR</i>	Défaillance TePAC	Défaillance ou mauvais raccordement de la sonde de température en entrée de pompe à chaleur (TwIN)	arrêt pompe à chaleur	automatique après réparation

8 - PIÈCES DÉTACHÉES

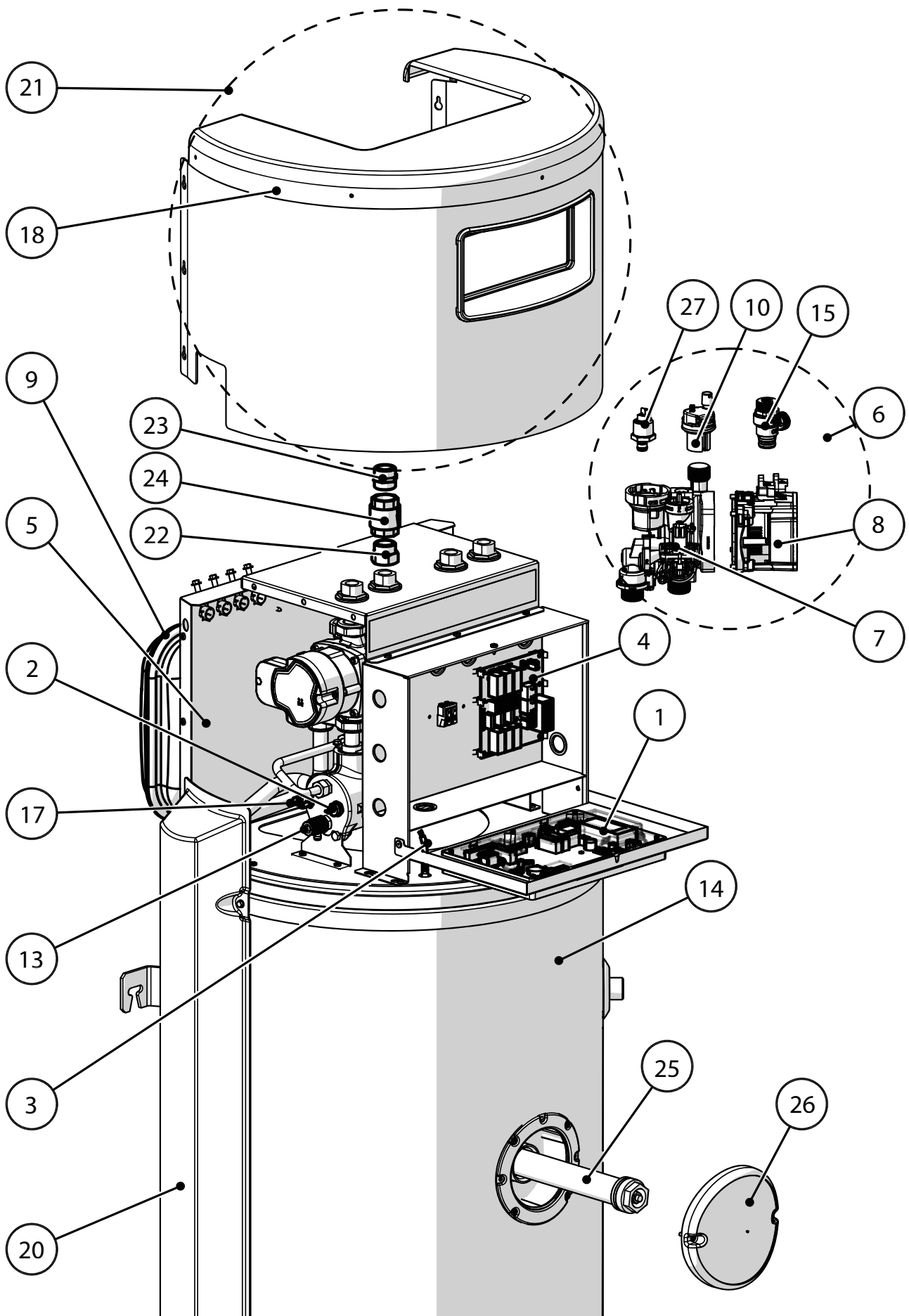

Repère	Référence	Désignation
--------	-----------	-------------

Régulation / Affichage

1	B4994836	Tableau de commande complet
2	B1243534	Sonde à visser
<i>non visible</i>	B1244401	Sonde extérieure
3	B1244477	Sonde ballon

Électricité

4	B49951051	Kit de remplacement carte électronique
<i>non visible</i>	B1244907	Câblage complet
6	B1244739	Hydrobloc
7	B1944638	Corps de vanne 3 voies
8	B1244393	Circulateur
<i>non visible</i>	B1244718	Thermoplongeur 6 kW + joint
27	B1939256	Capteur de pression

Hydraulique

9	B1472534	Vase d'expansion 8 l
10	B1939259	Corps de purgeur automatique
13	B1239089	Robinet purgeur
14	B4994575	Cuve 170 l isolée
22	B1134435	Mamelon MF 3/4"
23	B1134478	Mamelon MM 3/4"
24	B1239175	Clapet A/R 3/4"
<i>non visible</i>	B1135130	Raccords diélectriques

Protection / Sécurité

15	B1239094	Soupape de sécurité 3 bar
17	B1239012	Aquastat de sécurité 110°C à visser
25	B1244836	Anode

Habillage

5	B4485563	Panneau arrière
18	B4994571	Capot supérieur + rivets
20	B1759511	Enjoliveur cache tube
21	B4994572	Kit capot + virole
26	B1759559	Cache anode

Nota : Disponibilité des pièces détachées :

Les pièces détachées équipant nos produits sont tenues à disposition pendant 10 ans, à compter de la date d'arrêt de fabrication en série, sauf événement indépendant de notre volonté.

9 - GARANTIE

9.1 - Couverture de la garantie

- La cuve est garantie contre le percement pour une période de **trois (3) ans**, c'est à compter de la date de mise en service si retour du bon de garantie au constructeur, ou, à défaut, la date de fabrication de l'appareil qui fait référence.
- Les autres pièces détachées (voir liste jointe) sont garanties pour une période de **deux (2) ans** à compter de la date de mise en service si retour du bon de garantie au constructeur, ou, à défaut, c'est la date de fabrication de l'appareil qui fait référence.

L'appareil est garanti contre tout vice de fabrication, à la condition expresse qu'il ait été installé par un professionnel qualifié suivant nos notices techniques, la norme C 15-100 pour ce qui est des raccordements électriques, et le DTU plomberie 60-1 additif 4 (eau chaude) pour ce qui est de l'eau sanitaire.

La défaillance d'un composant ne justifie en aucun cas le remplacement de l'appareil.

La garantie se limite à la fourniture des composants que nous aurons reconnus défectueux d'origine.

Si nécessaire, la pièce ou le produit devront être retournés au fabricant mais seulement après accord préalable de nos services techniques. Les frais de main d'oeuvre, de port, d'emballage et de déplacement resteront à charge de l'utilisateur. La réparation d'un appareil ne peut en aucun cas donner lieu à indemnité.

La garantie de la (des) pièce(s) de remplacement cesse en même temps que celle de l'appareil.

La garantie ne s'applique qu'à l'appareil et à ses composants, à l'exclusion de tout ou partie de l'installation externe à l'appareil : électrique ou hydraulique.

La garantie ne s'applique pas en cas d'absence, d'insuffisance ou de mauvais entretien de l'appareil.

Un entretien régulier de l'appareil est indispensable pour assurer une utilisation pérenne et un fonctionnement durable. Cet entretien doit être assuré par un professionnel qualifié. A défaut la garantie ne pourra s'appliquer.

Un appareil présumé à l'origine d'un sinistre doit être maintenu en lieu et place, sans intervention ultérieure à ce sinistre.

9.2 - Limites de garantie

9.2.1 - Généralités

La garantie n'assure pas la couverture d'un défaut ou les dommages occasionnés par des situations et des événements tels que :

- Mauvais usage (autre que domestique), abus, négligence, mauvaise manutention ou mauvais stockage.
- Mauvaise installation ou installation qui ne respecte pas les instructions citées dans la notice d'installation et d'utilisation ou les règles de l'art.
- Insuffisance d'entretien.
- Modifications ou transformations apportées au matériel.
- Impact d'objets étrangers, incendie, tremblement de terre, inondation, foudre, gel, grêle, ouragan et toute autre catastrophe naturelle...
- Mouvement, distorsion, effondrement ou affaissement du terrain ou de la structure où le produit est installé.
- Toute autre cause où il n'est pas question de défauts du produit.

Le Pilote n'est pas garanti contre:

- Variation de couleur de l'appareil ou les dommages occasionnés par la pollution de l'air, ni l'exposition aux produits chimiques ou l'altération due aux intempéries.
- La salissure, la crasse, les tâches, la rouille, la graisse ou les tâches qui ont brûlé naturellement à la surface de l'appareil.

9.2.2 - Cas d'exclusion de garantie non limitatifs

9.2.2.1 - Usages

Cas (non limitatifs) d'exclusion de la garantie :

- Alimentation avec une eau autre que l'eau froide sanitaire telle qu'une eau de pluie, de puits..., ou de l'eau froide sanitaire présentant des critères d'agressivité particulièrement anormaux et non en conformité avec les règles nationales et normes en vigueur (DTU 60-1 additif 4 eau chaude).
- Mise sous tension de l'appareil sans remplissage préalable (chauffe à sec).

9.2.2.2 - Manutention

Cas (non limitatifs) d'exclusion de la garantie :

- Dégâts divers occasionnés par des chocs ou chutes au cours des manipulations après livraison usine.
- Détérioration de l'appareil consécutive à une manutention non conforme aux prescriptions de la notice technique.

9.2.2.3 - Emplacement

Cas (non limitatifs) d'exclusion de la garantie :

- Positionnement dans un endroit soumis au gel ou aux intempéries.
- Positionnement de l'appareil non conforme aux prescriptions de la notice technique.
- Installation de l'appareil sur un mur ne permettant pas de supporter le poids de l'appareil en eau.
Les frais engendrés par des difficultés d'accès ne peuvent pas être imputés au fabricant.

9.2.2.4 - Raccordements électriques

Cas (non limitatifs) d'exclusion de la garantie :

- Raccordement électrique défectueux, non conforme aux normes nationales d'installation en vigueur.
- Non respect des schémas de raccordement prescrits dans la notice technique.
- Alimentation électrique présentant des sur-tensions ou sous-tensions importantes.
- Non respect des sections de câblage d'alimentation.
- Absence ou insuffisance de protection électrique en amont de l'appareil (fusible / disjoncteur, mise à la terre...).
- Dégâts et dommages consécutifs à la neutralisation de l'aquastat de sécurité, ou à la non-installation d'un aquastat de sécurité adapté dans le cas d'un plancher chauffant.

9.2.2.5 - Raccordements hydrauliques

Cas (non limitatifs) d'exclusion de la garantie :

- Inversion des raccordements eau chaude / eau froide.
- Pression d'eau supérieure à 7 bar.
- Absence, montage incorrect ou obstruction du groupe de sécurité.
- Non installation du groupe de sécurité directement sur l'entrée d'eau froide de l'appareil.
- Montage d'un groupe de sécurité non conforme aux normes nationales en vigueur (NF EN 1487).
- Utilisation d'un groupe de sécurité usagé.
- Violation du plombage du groupe de sécurité.
- Corrosion anormale due à un raccordement hydraulique incorrect (contact direct fer/cuivre) sans manchon (fonte, acier ou isolant).
- Corrosion externe suite à une mauvaise étanchéité de la tuyauterie.
Aucune indemnisation ne pourra être réclamée suite à des dommages occasionnés par l'absence de mise en place de mitigeurs thermostatiques.

9.2.2.6 - Accessoires

La garantie ne couvre pas les défauts résultants :

- de l'installation d'accessoires non conformes à nos préconisations,
- de l'utilisation d'accessoires autres que ceux que nous fournissons.

9.2.2.7 - Entretien

Cas (non limitatifs) d'exclusion de la garantie :

- Non entretien de l'appareil.
- Non entretien du groupe de sécurité se traduisant par des surpressions.
- Entartrage anormal des éléments chauffants, des organes de sécurité.
- Non emploi de pièces détachées d'origine constructeur.
- Carrosserie et enveloppe soumises à des agressions extérieures.

ANNEXES

A1 - Caractéristiques techniques

A1.1 - Caractéristiques générales

	Pilote DS170D	
Section câble d'alimentation*	3 G 6 mm ²	5 G 2,5 mm ²
Disjoncteur	32 A	16 A tétrapolaire
Alimentation électrique	230 V monophasé	400 V triphasé
Volume tampon	-	
Dimensions (L x H x P) (mm)	571 x 1725 x 560	
Poids sans eau	80 kg	
Raccordement hydraulique	20/27 mâle (3/4")	
Appoint	Électrique	
Puissance appoint électrique	0 à 6 kW	
Vanne 3 voies sanitaire	De série	
Vase d'expansion	8 l	
Pression maximale hydraulique	2,5 bar	
Vanne filtre 1" (livrée avec kit de liaison)	De série	

* Section d'alimentation minimum pour des câbles en cuivre.

A1.2 - Déclaration UE

Cet appareil est conforme aux normes internationales de sécurité électrique CEI 60335-1, CEI 60335-2-40. Le marquage CE présent sur l'appareil atteste sa conformité aux Directives Communautaires suivantes, dont il répond aux exigences essentielles :

- Directive Basse Tension (BT) : 2014/35/UE.
- Directive Compatibilité électromagnétique : (CEM) : 2014/30/UE.
- Directive Ecoconception applicable aux produits liés à l'Énergie : 2009/125/CE.
- Limitation des Substances Dangereuses (ROHS) : 2011/65/UE.

A1.3 - Dimensions

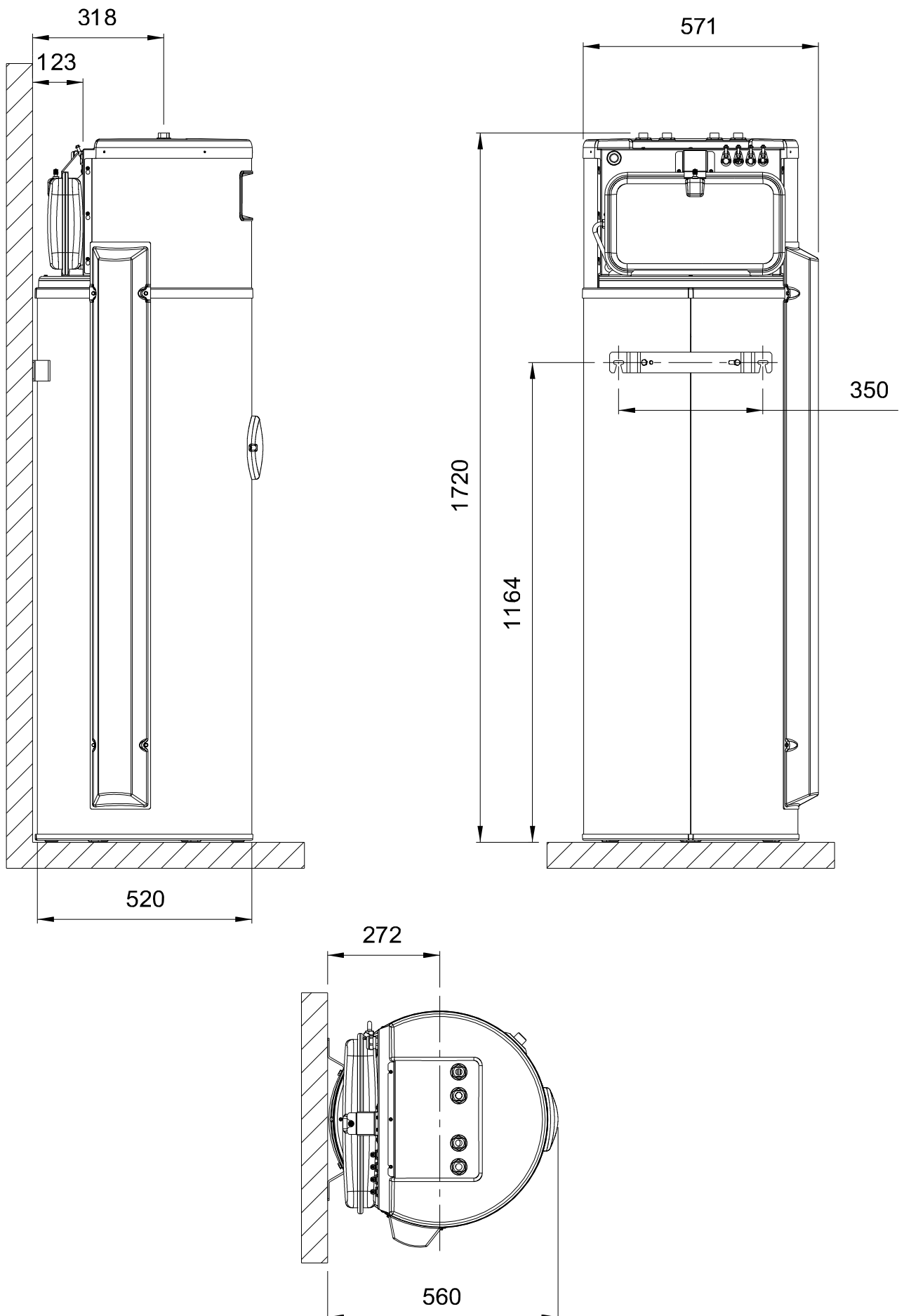

A2 - Schéma de principe hydraulique

Dans les schémas ci-après, dans le cas de configurations avec circuit(s) plancher, un organe d'équilibrage (appelé DRD sur le schéma) doit être installé pour chaque boucle du plancher. Par souci de simplification des schémas, un seul élément a été représenté sur le retour du circuit.

A2.1 - Raccordement 1 circuit radiateur et 1 circuit ECS



Schéma 23.20.190

A2.2 - Raccordement 2 circuits radiateur et 1 circuit ECS

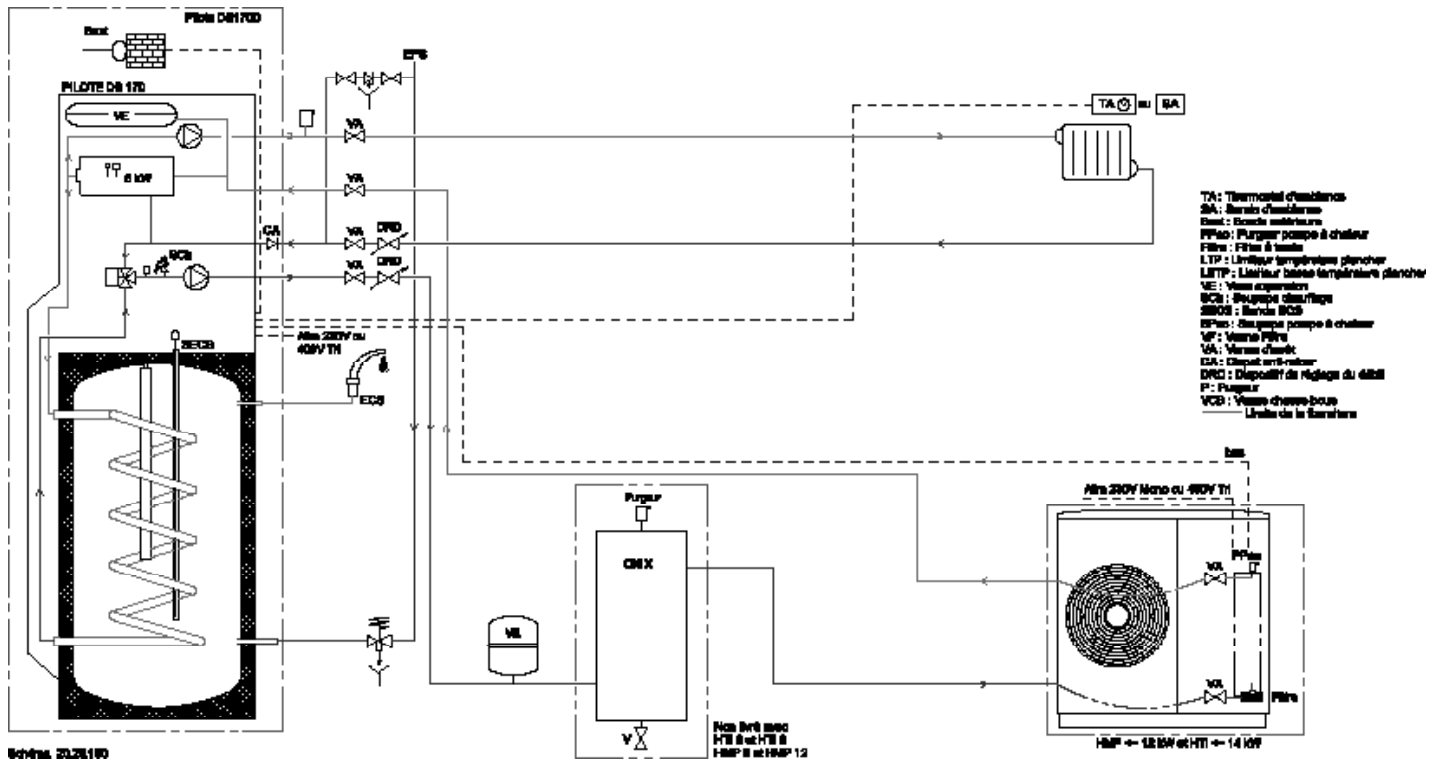

Schéma 23.20.190

A2.3 - Raccordement 1 circuit plancher chauffant et 1 circuit ECS



A2.4 - Raccordement 2 circuits plancher chauffant et 1 circuit ECS

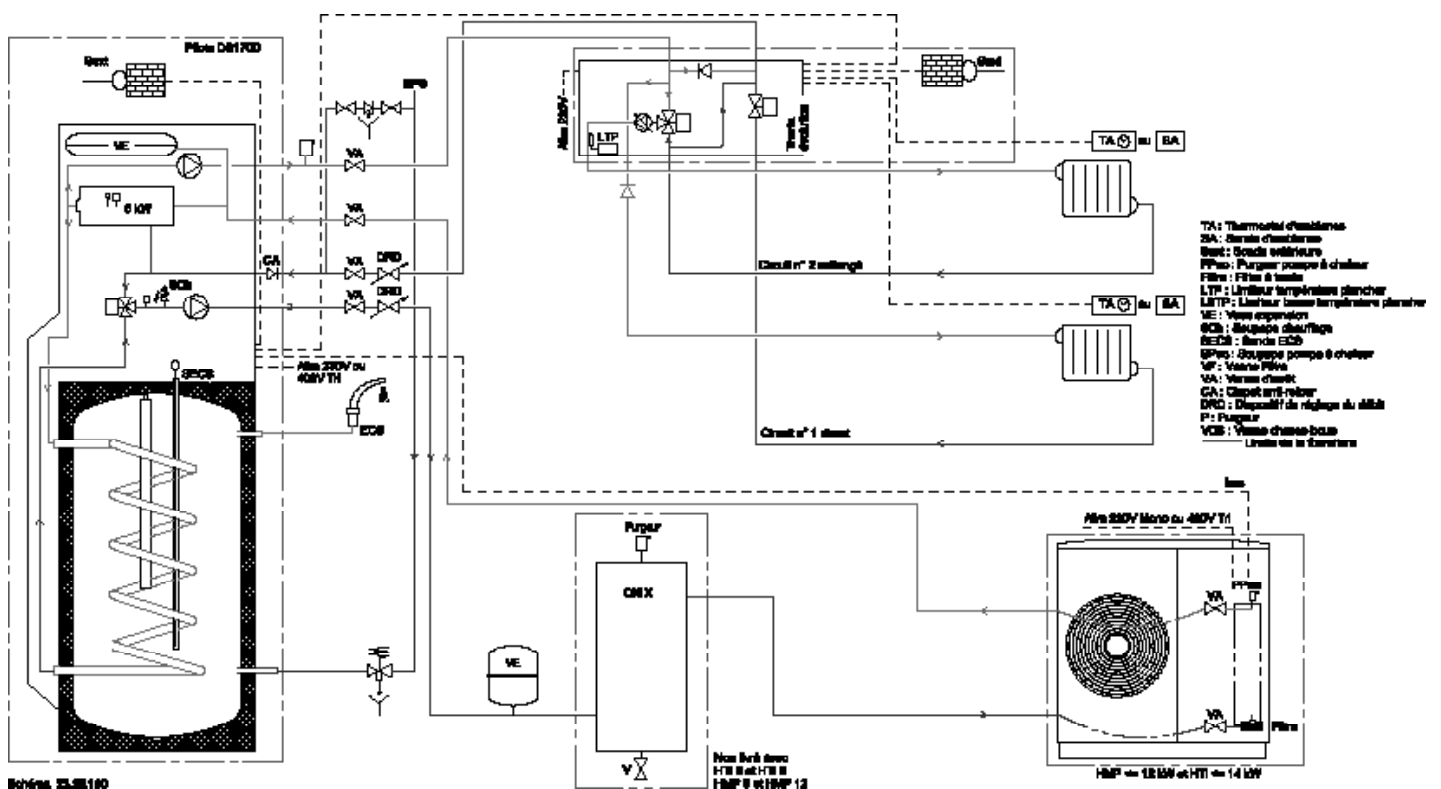
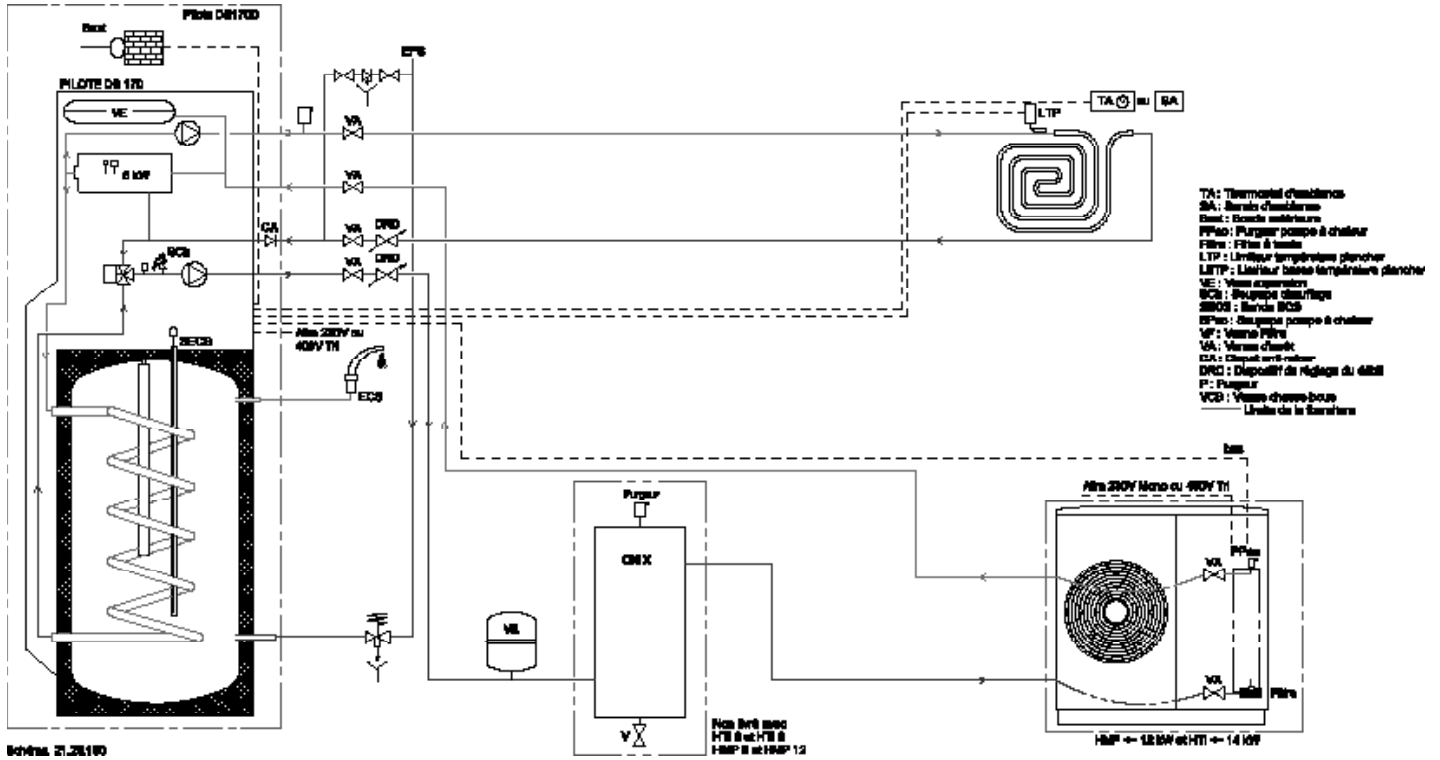
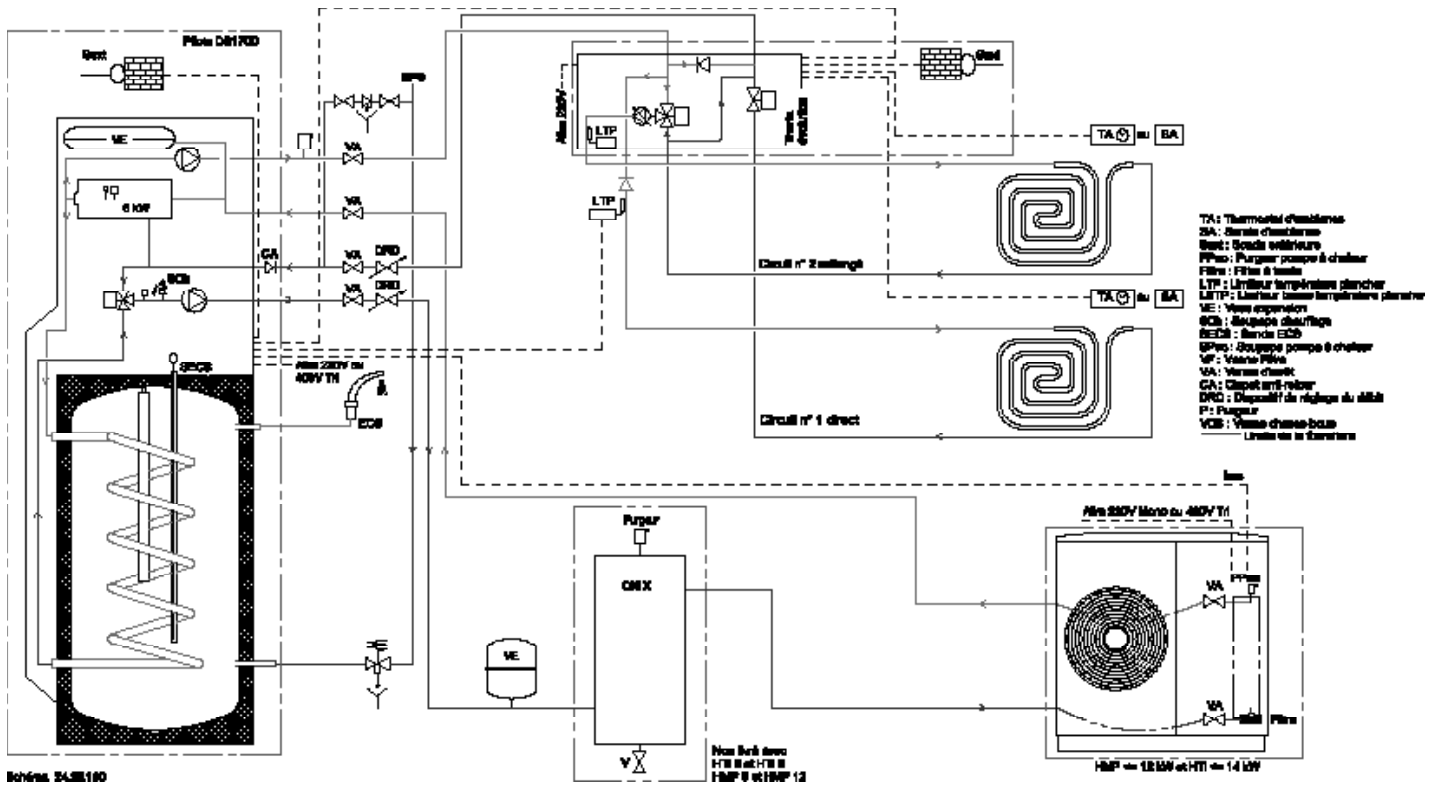

A2.5 - Raccordement 1 circuit radiateur, 1 circuit plancher chauffant et 1 circuit ECS

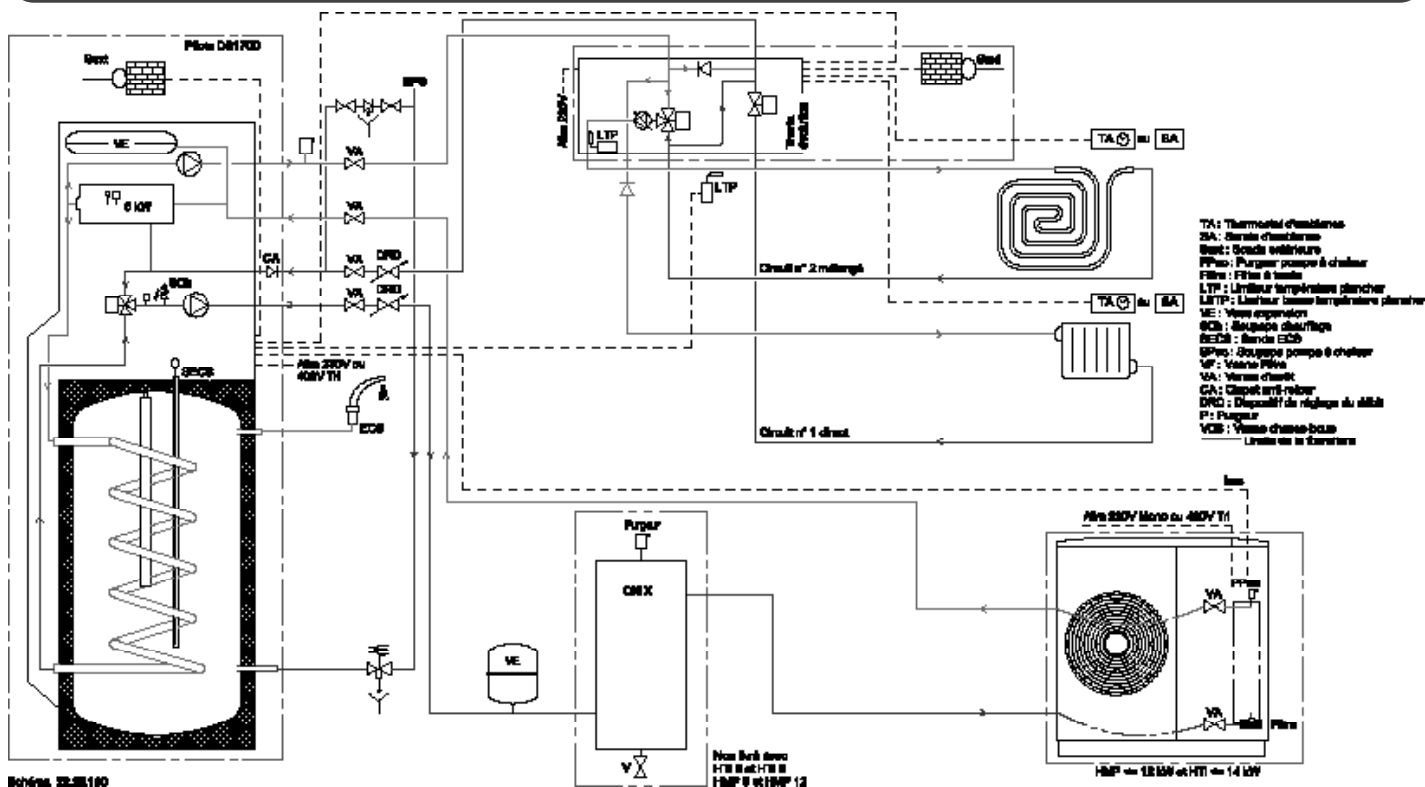

A2.6 - Liaison hydraulique entre le pilote et la pompe à chaleur

	Ø tuyauterie minimum à respecter				
	HTi ⁷⁰ 6 et 8 kW	HTi ⁷⁰ 11 kW	HTi ⁷⁰ 14 kW	HMP ⁷⁰ 9 kW	HMP ⁷⁰ 12 kW
Si distance entre PAC et pilote < 10 m (soit l'équivalent de 20 m linéaires de pertes de charge)	22/24	24/26	28/30	24/26	28/30
Si distance entre PAC et pilote > 10 m et < 15 m (soit l'équivalent de 30 m linéaires de pertes de charge)	24/26	28/30	32/34	28/30	32/34
Si distance entre PAC et pilote > 15 m et < 25 m (soit l'équivalent de 50 m linéaires de pertes de charge)	28/30	32/34	36/38	32/34	36/38
Si distance entre PAC et pilote > 25 m et < 50 m (soit l'équivalent de 100 m linéaires de pertes de charge)	32/34	36/38	42/44	36/38	42/44

A2.7 - Pression maximum à respecter selon le modèle de pompe à chaleur

Modèle de pompe à chaleur	HTi ⁷⁰				HMP ⁷⁰	
	6 kW	8 kW	11 kW	14 kW	9 kW	12 kW
Pression maximum	2,5 bar	2,5 bar	2,5 bar	2,5 bar	2,5 bar	2,5 bar

A4 - Récapitulatif d'accès aux fonctions

A4.1 - Tableau de commande

A4.1.1 - Clavier

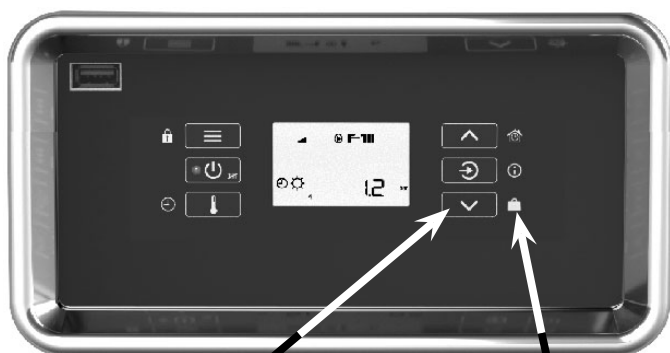

Touche Fonction directe
ex. : diminuer / défilement vers le bas

Fonction associée
ex. : mode vacances

Fonction directe (appui court)	Fonction associée (appui long)
- accès au menu - retour / annulation	verrouillage / déverrouillage du clavier
- marche	mise en veille
- réglage des températures de consigne	programmation horaire du confort
- augmentation du réglage - défilement vers le haut	activation du Confort Temporaire
- validation / levée défaut - affichage pression ou T°	informations températures et états de fonctionnement
- diminution du réglage - défilement vers le bas	activation d'une période de Vacances

A4.1.2 - Affichage

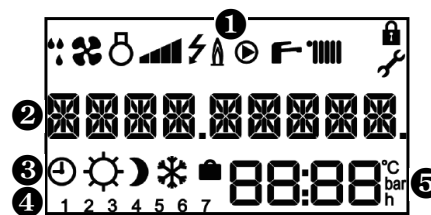

① Icônes de fonctionnement et d'état

	dégivrage en cours		marche circulateur
	marche ventilateur		fonction eau chaude active
	marche compresseur		fonction chauffage active
	niveau de puissance		clavier verrouillé
	appoint électrique		menu installateur

② Message à 9 caractères





③ Niveau de confort en cours

	programmation active		niveau Confort		niveau Eco
	niveau Hors-Gel		mode Vacances		

④ Jour de la semaine (1=lundi ; 2= mardi...)





⑤ Zone d'affichage : températures, pression, réglages, heure...

A4.2 - Menus

Menus (et sous-menus)	touches d'accès
menu UTILISATEUR	
menu INSTALLATEUR <i>(La liste ci-dessous comprend tous les écrans pouvant apparaître dans ce menu. Selon l'installation et la nature des circuits raccordés, certains de ces réglages ne seront pas affichés).</i>	
- VIT PAC : Vitesse circulateur pompe à chaleur	
- VIT.CIRC 1 : Vitesse circulateur circuit 1	
- TMAX EXTER : Loi d'eau - température du jour le plus chaud	
- TMIN EXTER : Loi d'eau - température du jour le plus froid	+
- MODE : Choix du fonctionnement du pilote DS170D	
PAC : Fonctionnement en PAC seule	
PAC+APP : Fonctionnement avec la PAC et appoint autorisé	
APP : Fonctionnement avec appoint seul	
- LOI EAU 1 : Réglage de la loi d'eau - circuit 1	
- TMAX CH 1 : Loi d'eau circuit 1 - consigne au jour le plus froid	
- TMIN CH 1 : Loi d'eau circuit 1 - consigne au jour le plus chaud	
- PARTAGE : Activation du partage de priorité sanitaire	
- ANTI_BACT. : Activation des cycles antilégionellose	
menu EXPERT	
- REGLAGES : Accès à l'ensemble des paramètres	
- AFFICHAGE : État de fonctionnement du pilote	
- CALCUL : consignes et temporisation en cours	
- COMPTEURS : Compteurs de fonctionnement	+
- CONFIGURA. : Choix des circuits et contrôles d'ambiance	
- PURGE : Activation d'un cycle spécial purge d'air	
- FORCAGES : Forçages de composants pour diagnostic	
- MISE SERVI. : Accès à la mise en service	
- MODBUS : Paramétrage du contrôle à distance	
- LOGICIEL : Gestion de la version logicielle	

Appuyer sur  pour sortir des menus et sous-menus.

A4.3- Actions activables par combinaisons de touches

Action	combinaison de touches
Mettre les compteurs à zéro Certains compteurs ne peuvent être remis à zéro. Seuls les compteurs réinitialisables seront concernés par cette action.	dans le menu «compteurs»  +  pendant 5s
Réinitialiser les réglages (retour aux valeurs sortie d'usine)	dans le menu «réglages»  +  pendant 5s

A5 - Fiches d'informations techniques produit

A5.1 - Pilote DS170D avec pompe à chaleur HTi⁷⁰ 6 kW monophasé

Fiche d'information technique produit (conformément au règlement UE n°811/2018, 816/2018)
Product data sheet (in accordance with EU regulation n°. 811/2018, 819/2018)

Marques / Brand name		Innote			
Modèle / Model		HTi ⁷⁰ 6 kW mono DS170D			
Pompe à chaleur air-eau Air-to-water heat pump	oui yes	Pompe à chaleur basse température Low-temperature heat pump	non no		
Pompe à chaleur eau-eau Water-to-water heat pump	non no	Équipée d'un dispositif d'appoint Equipped with a supplementary heater	oui yes		
Pompe à chaleur eau glycolée-eau Glycol-to-water heat pump	non no	Dispositif de chauffage même par pompe à chaleur Heat pump combination heater	oui yes		
Caractéristique Item		Symbole Symbol	Unité Unit	35°C	55°C
Classe d'efficacité énergétique chauffage / Heating seasonal energy efficiency class				A++	A++
Puissance de chauffage nominale / Nominal heat output (*1)		Prated	MW	6	6
Puissance de chauffage nominale / Nominal heat output (*2)		Prated	MW	8	8
Puissance de chauffage nominale / Nominal heat output (*3)		Prated	MW	9	9
Puissance calorifique déclarée à charge partielle pour une température intérieure de 20°C, une température extérieure Tj avec application base et moyenne température (8°C/ 5°C) et les conditions climatiques moyennes. Declared capacity for part load at indoor temperature 20°C, outdoor temperature Tj, low and medium temperature application (8°C/ 5°C) and average climate conditions.					
Tj = -7°C	Pch	MW	5,6	5,7	
Tj = +2°C	Pch	MW	9,2	9,2	
Tj = +7°C	Pch	MW	1,9	1,8	
Tj = +12°C	Pch	MW	1,8	1,7	
Tj = température hivernale / Tj =冬寒期温度	Pch	MW	5,7	5,7	
Tj = température limite fonctionnement / Tj = Operating limit temperature	Pch	MW	5,7	5,7	
Tj = -15°C	Pch	MW	5,1	4,6	
Température hivernale /冬寒期温度	Tlim	°C	-10		
Puissance calorifique sur intervalle cyclique / Output for cyclical interval heating mode		Pcyc	MW	-	
Coefficient de dégradation / Degradation coefficient		Ch	-	0,9	
Efficacité énergétique saisonnière / Seasonal energy efficiency (*1)		ηs	%	196	196
Efficacité énergétique saisonnière / Seasonal energy efficiency (*2)		ηs	%	143	146
Efficacité énergétique saisonnière / Seasonal energy efficiency (*3)		ηs	%	157	176
Coefficient de performance déclaré à charge partielle pour une température intérieure de 20°C, une température extérieure Tj avec application base et moyenne température (8°C/ 5°C) et les conditions climatiques moyennes. Declared capacity for part load at indoor temperature 20°C, outdoor temperature Tj, low and medium temperature application (8°C/ 5°C) and average climate conditions.					
Tj = -7°C	CoPd	-	2,88	2,27	
Tj = +2°C	CoPd	-	4,88	3,44	
Tj = +7°C	CoPd	-	6,57	4,58	
Tj = +12°C	CoPd	-	7,92	5,78	
Tj = température hivernale / Tj =冬寒期温度	CoPd	-	2,89	2,65	
Tj = température limite fonctionnement / Tj = Operating limit temperature	CoPd	-	2,89	2,65	
Tj = -15°C	CoPd	-	2,55	1,84	
Température limite de fonctionnement / Operating limit temperature	TOL	°C	-10		
Efficacité sur intervalle cyclique / Cycling interval efficiency		CoCyc	-	-	
Température maximale eau de chauffage / Max. temperature for the heating water		WTOL	°C	70	
Puissance électrique consommée dans les autres modes que le mode actif / Power consumption in modes other than active mode					
Mode arrêt / OFF mode	Poff	MW	0,005		
Mode arrêt thermostat / Thermostat-off mode	Pto	MW	0,008		
Mode veille / Standby mode	Pst	MW	0,005		
Mode résistance de veille / Creosote heater mode	Pcg	MW	0,008		
Dispositif de chauffage d'appoint / Supplementary heater					
Puissance thermique nominale d'appoint / Nominal heat output of supplementary heater		Psup	MW	0,0	0,0
Type d'énergie chauffage d'appoint / Type of energy input of supplementary heater		-	-	électrique / électrique	
Autres caractéristiques / Other items					
Régulation de la puissance thermique / Heating capacity control		-	-	variable	
Consommation annuelle d'énergie / Annual energy consumption (*1)		Qac	MWh	2404	3380
Consommation annuelle d'énergie / Annual energy consumption (*2)		Qac	MWh	5955	7545
Consommation annuelle d'énergie / Annual energy consumption (*3)		Qac	MWh	640	927
Puissance sonore intérieure - extérieure / Sound power level - indoor - outdoor		Lwa	dB	- / 52	- / 52
Débit d'air nominal à l'extérieur / Rated Air flow outdoor		-	m ³ /h	3500	
Pour les dispositifs de chauffage mixtes par pompe à chaleur / For heat pump combination heater					
Profil de chauffage déclaré / Declared heat profile		-	-	M	
Classe énergétique / Energy efficiency class		-	-	A+	
Efficacité énergétique pour le chauffage de l'eau / Water heating energy efficiency		ηwh	%	133	
Consommation journalière d'électricité / Daily electricity consumption		Qel	MWh	1,900	
Consommation annuelle d'électricité / Annual electricity consumption		AEI	MWh	360	
Coordonnées de contact / Contact details		Innote, rue de la République 83220 Fontvieille-en-Mirane			
Les procédures particulières qui doivent être prises lors de montage, l'installation et l'entretien, sont décrites dans le mode d'installation et d'utilisation. All specific procedures for assembly, installation and maintenance are described in the operating and installation instructions. Read and follow the operating and installation instructions.					

(*1) Conditions climatiques moyennes / Average climatic conditions
(*2) Conditions climatiques plus froides / Colder climatic conditions
(*3) Conditions climatiques plus chaudes / Warmer climatic conditions

A5.2 - Pilote DS170D avec pompe à chaleur HTI⁷⁰ 8 kW monophasé

Fiche d'information technique produit (conformément au règlement UE n°811/2018, 816/2018)
Product data sheet (in accordance with EU regulation n°. 811/2018, 816/2018)

Marque / Brand name		Inelo			
Modèle / Model		HTI ⁷⁰ 8 kW mono DS170D			
Pompe à chaleur air-eau Air-to-water heat pump	oui yes	Pompe à chaleur basse température Low-temperature heat pump	non no		
Pompe à chaleur eau-eau Water-to-water heat pump	non no	Équipée d'un dispositif d'appoint Equipped with a supplementary heater	oui yes		
Pompe à chaleur eau glycolée-eau Glycol-water heat pump	non no	Dispositif de chauffage mixte par pompe à chaleur Heat pump combination heater	oui yes		
Caractéristique Item		Symbole Symbol	Unité Unit	35°C	55°C
Classe d'efficacité énergétique chauffage / Heating seasonal energy efficiency class				A+++	A+++
Puissance de chauffage nominale / Nominal heat output [°1]		Prated	MW	8	8
Puissance de chauffage nominale / Nominal heat output [°2]		Prated	MW	9	9
Puissance de chauffage nominale / Nominal heat output [°3]		Prated	MW	4	4
Puissance calorifique déclarée à charge partielle pour une température intérieure de 20°C, une température extérieure Tj avec application base et moyenne température (BPC/ BPC) et les conditions climatiques moyennes. Declared capacity for part load at indoor temperature 20°C, outdoor temperature Tj, low and medium temperature application (BPC/ BPC) and average climate conditions.					
Tj = -7°C	Pch	MW	6,5	6,3	
Tj = +2°C	Pch	MW	4,1	4,1	
Tj = +7°C	Pch	MW	3,0	2,9	
Tj = +12°C	Pch	MW	1,9	1,8	
Tj = température brèche / Tj = Breach temperature	Pch	MW	6,1	6,1	
Tj = température limite fonctionnement / Tj = Operating limit temperature	Pch	MW	5,9	5,7	
Tj = -15°C	Pch	MW	5,6	4,9	
Température brèche / Breach temperature	Tbr	°C	-5		
Puissance calorifique sur intervalle cyclique / Output for cyclical interval heating mode		Pcyc	MW	-	
Coefficient de dégradation / Degradation coefficient		Ch	-	0,9	
Efficacité énergétique saisonnière / Seasonal energy efficiency [°1]		ηs	%	190	159
Efficacité énergétique saisonnière / Seasonal energy efficiency [°2]		ηs	%	141	115
Efficacité énergétique saisonnière / Seasonal energy efficiency [°3]		ηs	%	179	231
Coefficient de performance déclaré à charge partielle pour une température intérieure de 20°C, une température extérieure Tj avec application base et moyenne température (BPC/ BPC) et les conditions climatiques moyennes. Declared capacity for part load at indoor temperature 20°C, outdoor temperature Tj, low and medium temperature application (BPC/ BPC) and average climate conditions.					
Tj = -7°C	OPPd	-	3,11	2,44	
Tj = +2°C	OPPd	-	4,56	3,82	
Tj = +7°C	OPPd	-	7,52	5,42	
Tj = +12°C	OPPd	-	8,80	6,86	
Tj = température brèche / Tj = Breach temperature	OPPd	-	3,97	2,92	
Tj = température limite fonctionnement / Tj = Operating limit water temperature	OPPd	-	2,80	2,18	
Tj = -15°C	OPPd	-	2,98	1,98	
Température limite de fonctionnement / Operating limit temperature	TOL	°C	-10		
Efficacité sur intervalle cyclique / Cycling interval efficiency		OPPcyc	-	-	
Température maximale eau de chauffage / Max. temperature for the heating water		WTOL	°C	70	
Puissance électrique consommée dans les autres modes que le mode actif / Power consumption in modes other than active mode					
Mode arrêt / OFF mode	Poff	MW	0,005		
Mode arrêt thermostat / Thermostat-off mode	Pto	MW	0,008		
Mode veille / Standby mode	Pstb	MW	0,005		
Mode résistance de water / Circulation heater mode	Pcg	MW	0,008		
Dispositif de chauffage d'appoint / Supplementary heater					
Puissance thermique nominale d'appoint / Nominal heat output of supplementary heater		Psup	MW	1,6	1,6
Type d'énergie chauffage d'appoint / Type of energy input of supplementary heater		-	-	électrique / electric	
Autres caractéristiques / Other items					
Régulation de la puissance thermique / Heating capacity control		-	-	variable	
Consommation annuelle d'énergie / Annual energy consumption [°1]		Q _{req}	MWh	9188	4083
Consommation annuelle d'énergie / Annual energy consumption [°2]		Q _{req}	MWh	8028	7231
Consommation annuelle d'énergie / Annual energy consumption [°3]		Q _{req}	MWh	820	991
Puissance sonore intérieure - extérieure / Sound power level - indoor - outdoor		L _{wa}	dB	- / 54	- / 59
Débit d'air nominal à l'extérieur / Rated Air flow outdoor		-	m ³ /h	3500	
Pour les dispositifs de chauffage mixtes par pompe à chaleur / For heat pump combination heater					
Profil de chauffage déclaré / Declared load profile		-	-	M	
Classe énergétique / Energy efficiency class		-	-	A+	
Efficacité énergétique pour le chauffage de l'eau / Water heating energy efficiency		η _{wh}	%	135	
Consommation journalière d'électricité / Daily electricity consumption		Q _{wh}	MWh	1,950	
Consommation annuelle d'électricité / Annual electricity consumption		NEC	MWh	383	
Coordonnées de contact / Contact details		Inelo, rue de la République 60220 Compiègne - France			
Les procédures particulières qui doivent être prises lors du montage, l'installation et l'entretien, sont décrites dans le mode d'installation et d'utilisation. All specific procedures for assembly, installation and maintenance are described in the operating and installation instructions. Read and follow the operating and installation instructions.					

[°1] Conditions climatiques moyennes / Average climate conditions

[°2] Conditions climatiques plus froides / Colder climate conditions

[°3] Conditions climatiques plus chaudes / Warmer climate conditions

A5.3 - Pilote DS170D avec pompe à chaleur HTi⁷⁰ 8 kW triphasé

Fiche d'information technique produit (conforme avec le règlement UE n°813/2013, 813/2013)
Product data sheet (in accordance with EU regulation n°. 813/2013, 813/2013)

Modèle / Model name		Modèle			
Modèle / Model		HTi ⁷⁰ 8 kW tri DS170D			
Pompe à chaleur air-eau Air-to-water heat pump	oui yes	Pompe à chaleur basse température Low-temperature heat pump	oui yes		
Pompe à chaleur eau-eau Water-to-water heat pump	non no	Équipée d'un dispositif d'appoint Equipped with a supplementary heater	oui yes		
Pompe à chaleur eau glycolée-eau Glycol-to-water heat pump	non no	Dispositif de chauffage mixte par pompe à chaleur Heat pump combination heater	oui yes		
Caractéristique Item		Symbole Symbol	Unité Unit	35°C	55°C
Classe d'efficacité énergétique chauffage / Heating seasonal energy efficiency class				A+++	A++
Puissance de chauffage nominale / Nominal heat output [P ₂]		P ₂ rated	kW	8	8
Puissance de chauffage nominale / Nominal heat output [P ₂]		P ₂ rated	kW	9	9
Puissance de chauffage nominale / Nominal heat output [P ₂]		P ₂ rated	kW	4	4
Performance obtenue à charge partielle pour une température intérieure de 20°C, une température extérieure T _j avec application basse et moyenne température (35°C / 55°C) et les conditions climatiques moyennes. Rated capacity for part load at indoor temperature 20°C, outdoor temperature T _j , low and medium temperature application (35°C / 55°C) and average climate condition.					
T _j = -7°C		P ₂ th	kW	6,3	6,3
T _j = +2°C		P ₂ th	kW	4,1	4,1
T _j = +7°C		P ₂ th	kW	3,8	2,9
T _j = +12°C		P ₂ th	kW	3,9	3,8
T _j = température bivalente / T _j = Bivalence temperature		P ₂ th	kW	6,1	6,1
T _j = température limite fonctionnement / T _j = Operating limit temperature		P ₂ th	kW	3,9	3,7
T _j = -13°C		P ₂ th	kW	3,6	4,9
Température bivalente / Bivalence temperature		T _{lim}	°C		-3
Puissance calorifique sur intervalle cyclique / Output for cyclical interval heating mode		P ₂ cyc	kW		-
Coefficient de dégradation / Degradation coefficient		CR _{cl}	-		0,9
Efficacité énergétique nominale / Seasonal energy efficiency [P ₂]		η _h	%	190	168
Efficacité énergétique nominale / Seasonal energy efficiency [P ₂]		η _h	%	141	114
Efficacité énergétique nominale / Seasonal energy efficiency [P ₂]		η _h	%	226	223
Coefficient de performance obtenu à charge partielle pour une température intérieure de 20°C, une température extérieure T _j avec application basse et moyenne température (35°C / 55°C) et les conditions climatiques moyennes. Rated capacity for part load at indoor temperature 20°C, outdoor temperature T _j , low and medium temperature application (35°C / 55°C) and average climate condition.					
T _j = -7°C		CDP ₂	-	3,11	2,44
T _j = +2°C		CDP ₂	-	4,26	3,52
T _j = +7°C		CDP ₂	-	7,32	3,42
T _j = +12°C		CDP ₂	-	8,89	6,46
T _j = température bivalente / T _j = Bivalence temperature		CDP ₂	-	3,37	2,32
T _j = température limite fonctionnement / T _j = Operating limit outdoor temperature		CDP ₂	-	2,83	2,18
T _j = -13°C		CDP ₂	-	2,38	1,98
Température limite de fonctionnement / Operating limit temperature		T _{lim}	°C		-13
Efficacité sur intervalle cyclique / Cycling interval efficiency		CDP ₂ cyc	-		-
Température nominale eau de chauffage / Water temperature for the heating water		WTDL	°C		70
Puissance électrique consommée dans les autres modes que le mode actif / Power consumption in modes other than active mode					
Mode arrêt / OFF mode		P _{off}	kW		0,005
Mode arrêt thermostat / Thermostat off mode		P _{th}	kW		0,034
Mode veille / Standby mode		P _{st}	kW		0,005
Mode résistance de court / Choke mode		P _{ch}	kW		0,034
Dispositif de chauffage d'appoint / Supplementary heater					
Puissance thermique nominale d'appoint / Nominal heat output of supplementary heater		P _{sup}	kW	3,6	3,8
Type d'énergie chauffage d'appoint / Type of energy input of supplementary heater				Électrique / electric	
Autres caractéristiques / Other items					
Régulation de la puissance thermique / Heating capacity control				variable	
Consommation nominale d'énergie / Annual energy consumption [P ₂]		Q _{gg}	kWh	321,2	418,7
Consommation nominale d'énergie / Annual energy consumption [P ₂]		Q _{gg}	kWh	828	728,4
Consommation nominale d'énergie / Annual energy consumption [P ₂]		Q _{gg}	kWh	828	1829
Puissance sonore intérieure - extérieure / Sound power level - indoor - outdoor		L _{wa}	dB	- / 34	- / 37,6
Débit d'air entrant à l'extérieur / Global Air flow outdoor			m ³ /h		3300
Pour les dispositifs de chauffage mixtes par pompe à chaleur / For heat pump combination heater					
Profil de sondage électrique / Electrical load profile					M
Classe énergétique / Energy efficiency class					A+
Efficacité énergétique pour le chauffage de l'eau / Water heating energy efficiency		η _{wh}	%		133
Consommation journalière d'électricité / Daily electricity consumption		Q _{wh}	kWh		1,930
Consommation nominale d'électricité / Annual electricity consumption		AEL	kWh		363
Coordonnées de contact / Contact details		intec, Rue de la République 88238 Fombion-va-Meuse			
Les précautions particulières qui doivent être prises lors du montage, l'installation et l'entretien, sont énumérées dans le mode d'installation et d'utilisation. All specific precautions for assembly, installation and maintenance are described in the operating and installation instructions. Read and follow the operating and installation instructions.					

[*1] Conditions climatiques moyennes / Average climatic conditions
[*2] Conditions climatiques plus froides / Colder climatic conditions
[*3] Conditions climatiques plus chaudes / Warmer climatic conditions

A5.4 - Pilote DS170D avec pompe à chaleur HTi⁷⁰ 11 kW monophasé et ballon tampon ONIX 40

Fiche d'information technique produit (conformément au règlement UE n°811/2013, 813/2013)

Product data sheet (in accordance with EU regulation n°. 811/2013, 813/2013)

Marque / Brand name		intuis			
Modèle / Model		HTi ⁷⁰ 11 kW mono DS170D /40			
Pompe à chaleur air-eau <i>Air-to-water heat pump</i>	oui yes	Pompe à chaleur basse température <i>Low-temperature heat pump</i>	non no		
Pompe à chaleur eau-eau <i>Water-to-water heat pump</i>	non no	Equippée d'un dispositif d'appoint <i>Equipped with a supplementary heater</i>	oui yes		
Pompe à chaleur eau glycolée-eau <i>Brine-to-water heat pump</i>	non no	Dispositif de chauffage mixte par pompe à chaleur <i>Heat pump combination heater</i>	oui yes		
Caractéristique <i>Item</i>		Symbole <i>Symbol</i>	Unité <i>Unit</i>	35°C	55°C
Classe d'efficacité énergétique chauffage / Heating seasonal energy efficiency class				A+++	A++
Puissance de chauffage nominale / Nominal heat output (*1)		Prated	kW	11	11
Puissance de chauffage nominale / Nominal heat output (*2)		Prated	kW	15	16
Puissance de chauffage nominale / Nominal heat output (*3)		Prated	kW	6	6
Puissance calorifique déclarée à charge partielle pour une température intérieure de 20°C, une température extérieure Tj avec application basse et moyenne température (35°C / 55°C) et les conditions climatiques moyennes. <i>Declared capacity for part load at indoor temperature 20°C, outdoor temperature Tj, low and medium temperature application (35°C / 55°C) and average climate condition.</i>					
Tj = -7°C		Pdh	kW	9,4	9,3
Tj = +2°C		Pdh	kW	5,7	5,7
Tj = +7°C		Pdh	kW	3,7	3,9
Tj = +12°C		Pdh	kW	3,4	3,3
Tj = température bivalente / Tj = Bivalence temperature		Pdh	kW	9,4	9,3
Tj = température limite fonctionnement / Tj = Operating limit temperature		Pdh	kW	9,6	10,0
Tj = -15°C		Pdh	kW	8,2	8,1
Température bivalente / Bivalence temperature		Tbiv	°C	-7	
Puissance calorifique sur intervalle cyclique / Output for cyclical interval heating mode		Pcyc	kW	-	
Coefficient de dégradation / Degradation coefficient		Cdh	-	0,9	
Efficacité énergétique saisonnière / Seasonal energy efficiency (*1)		η_s	%	185	144
Efficacité énergétique saisonnière / Seasonal energy efficiency (*2)		η_s	%	137	106
Efficacité énergétique saisonnière / Seasonal energy efficiency (*3)		η_s	%	269	217
Coefficient de performance déclaré à charge partielle pour une température intérieure de 20°C, une température extérieure Tj avec application basse et moyenne température (35°C / 55°C) et les conditions climatiques moyennes. <i>Declared capacity for part load at indoor temperature 20°C, outdoor temperature Tj, low and medium temperature application (35°C / 55°C) and average climate condition.</i>					
Tj = -7°C		COPd	-	2,97	2,29
Tj = +2°C		COPd	-	4,48	3,49
Tj = +7°C		COPd	-	6,90	5,29
Tj = +12°C		COPd	-	8,29	6,38
Tj = température bivalente / Tj = Bivalence temperature		COPd	-	2,97	2,29
Tj = température limite fonctionnement / Tj = Operating limit value temperature		COPd	-	2,57	2,07
Tj = -15°C		COPd	-	2,20	1,80
Température limite de fonctionnement / Operating limit temperature		TOL	°C	-10	
Efficacité sur intervalle cyclique / Cycling interval efficiency		COPcyc	-	-	
Température maximale eau de chauffage / Max. temperature for the heating water		WTOL	°C	70	
Puissance électrique consommée dans les autres modes que le mode actif / Power consumption in modes other than active mode					
Mode arrêt / OFF mode		P _{OFF}	kW	0,005	
Mode arrêt thermostat / Thermostat-off mode		P _{TO}	kW	0,014	
Mode veille / Standby mode		P _{SB}	kW	0,005	
Mode résistance de carter / Crankcase heater mode		P _{CK}	kW	0,014	
Dispositif de chauffage d'appoint / Supplementary heater					
Puissance thermique nominale d'appoint / Nominal heat output of supplementary heater		P _{sup}	kW	1,0	0,5
Type d'énergie chauffage d'appoint / Type of energy input of supplementary heater		-	-	électrique / electric	
Autres caractéristiques / Other items					
Régulation de la puissance thermique / Heating capacity control		-	-	variable	
Consommation annuelle d'énergie / Annual energy consumption (*1)		Q _{HE}	kWh	4641	5926
Consommation annuelle d'énergie / Annual energy consumption (*2)		Q _{HE}	kWh	10505	14193
Consommation annuelle d'énergie / Annual energy consumption (*3)		Q _{HE}	kWh	1117	1403
Puissance sonore intérieure - extérieure / Sound power level - indoor - outdoor		L _{WA}	dB	- / 55	- / 55
Débit d'air nominal à l'extérieur / Rated Air flow outdoor		-	m ³ /h	7250	
Pour les dispositifs de chauffage mixtes par pompe à chaleur / For heat pump combination heater					
Profil de soutirage déclaré / Declared load profile		-	-	M	
Classe énergétique / Energy efficiency class		-	-	A	
Efficacité énergétique pour le chauffage de l'eau / Water heating energy efficiency		η_{wh}	%	85	
Consommation journalière d'électricité / Daily electricity consumption		Q _{elec}	kWh	2,000	
Consommation annuelle d'électricité / Annual electricity consumption		AEC	kWh	601	
Coordonnées de contact / Contact details	intuis-Thermo, rue de la République 80210 Feuquières-en-Vimeu				
Les précautions particulières qui doivent être prises lors du montage, l'installation et l'entretien, sont décrites dans la notice d'installation et d'utilisation. <i>All specific precautions for assembly, installation and maintenance are described in the operating and installation instructions. Read and follow the operating and installation instructions.</i>					

(*1) Conditions climatiques moyennes / Average climatic conditions

(*2) Conditions climatiques plus froides / Colder climatic conditions

(*3) Conditions climatiques plus chaudes / Warmer climatic conditions

A5.5 - Pilote DS170D avec pompe à chaleur HTi⁷⁰ 11 kW triphasé et ballon tampon ONIX 40

Fiche d'information technique produit (conformément au règlement UE n°811/2013, 813/2013)

Product data sheet (in accordance with EU regulation n°. 811/2013, 813/2013)

Marque / Brand name		intuis			
Modèle / Model		HTi ⁷⁰ 11 kW tri DS170D /40			
Pompe à chaleur air-eau <i>Air-to-water heat pump</i>	oui yes	Pompe à chaleur basse température <i>Low-temperature heat pump</i>		non no	
Pompe à chaleur eau-eau <i>Water-to-water heat pump</i>	non no	Equipée d'un dispositif d'appoint <i>Equipped with a supplementary heater</i>		oui yes	
Pompe à chaleur eau glycolée-eau <i>Brine-to-water heat pump</i>	non no	Dispositif de chauffage mixte par pompe à chaleur <i>Heat pump combination heater</i>		oui yes	
Caractéristique Item	Symbole Symbol	Unité Unit	35°C	55°C	
Classe d'efficacité énergétique chauffage / <i>Heating seasonal energy efficiency class</i>			A+++	A++	
Puissance de chauffage nominale / <i>Nominal heat output (*1)</i>	Prated	kW	11	11	
Puissance de chauffage nominale / <i>Nominal heat output (*2)</i>	Prated	kW	15	16	
Puissance de chauffage nominale / <i>Nominal heat output (*3)</i>	Prated	kW	6	6	
Puissance calorifique déclarée à charge partielle pour une température intérieure de 20°C, une température extérieure Tj avec application basse et moyenne température (35°C / 55°C) et les conditions climatiques moyennes. <i>Declared capacity for part load at indoor temperature 20°C, outdoor temperature Tj, low and medium temperature application (35°C / 55°C) and average climate condition.</i>					
Tj = -7°C	Pdh	kW	9,4	9,3	
Tj = +2°C	Pdh	kW	5,7	5,7	
Tj = +7°C	Pdh	kW	3,7	3,9	
Tj = +12°C	Pdh	kW	3,4	3,3	
Tj = température bivalente / <i>Tj = Bivalence temperature</i>	Pdh	kW	9,4	9,3	
Tj = température limite fonctionnement / <i>Tj = Operating limit temperature</i>	Pdh	kW	9,6	10,0	
Tj = -15°C	Pdh	kW	8,2	8,1	
Température bivalente / <i>Bivalence temperature</i>	Tbiv	°C	-7		
Puissance calorifique sur intervalle cyclique / <i>Output for cyclical interval heating mode</i>	Pcyc	kW	-		
Coefficient de dégradation / <i>Degradation coefficient</i>	Cdh	-	0,9		
Efficacité énergétique saisonnière / <i>Seasonal energy efficiency (*1)</i>	η_s	%	185	144	
Efficacité énergétique saisonnière / <i>Seasonal energy efficiency (*2)</i>	η_s	%	137	106	
Efficacité énergétique saisonnière / <i>Seasonal energy efficiency (*3)</i>	η_s	%	268	217	
Coefficient de performance déclaré à charge partielle pour une température intérieure de 20°C, une température extérieure Tj avec application basse et moyenne température (35°C / 55°C) et les conditions climatiques moyennes. <i>Declared capacity for part load at indoor temperature 20°C, outdoor temperature Tj, low and medium temperature application (35°C / 55°C) and average climate condition.</i>					
Tj = -7°C	COPd	-	2,97	2,29	
Tj = +2°C	COPd	-	4,48	3,49	
Tj = +7°C	COPd	-	6,90	5,29	
Tj = +12°C	COPd	-	8,29	6,38	
Tj = température bivalente / <i>Tj = Bivalence temperature</i>	COPd	-	2,97	2,29	
Tj = température limite fonctionnement / <i>Tj = Operating limit value temperature</i>	COPd	-	2,57	2,07	
Tj = -15°C	COPd	-	2,20	1,80	
Température limite de fonctionnement / <i>Operating limit temperature</i>	TOL	°C	-10		
Efficacité sur intervalle cyclique / <i>Cycling interval efficiency</i>	COPcyc	-	-		
Température maximale eau de chauffage / <i>Max. temperature for the heating water</i>	WTOL	°C	70		
Puissance électrique consommée dans les autres modes que le mode actif / <i>Power consumption in modes other than active mode</i>					
Mode arrêt / <i>OFF mode</i>	P _{OFF}	kW	0,005		
Mode arrêt thermostat / <i>Thermostat-off mode</i>	P _{TO}	kW	0,014		
Mode veille / <i>Standby mode</i>	P _{SB}	kW	0,005		
Mode résistance de carter / <i>Crankcase heater mode</i>	P _{CK}	kW	0,014		
Dispositif de chauffage d'appoint / <i>Supplementary heater</i>					
Puissance thermique nominale d'appoint / <i>Nominal heat output of supplementary heater</i>	P _{sup}	kW	1,0	0,5	
Type d'énergie chauffage d'appoint / <i>Type of energy input of supplementary heater</i>	-	-	électrique / electric		
Autres caractéristiques / <i>Other items</i>					
Régulation de la puissance thermique / <i>Heating capacity control</i>	-	-	variable		
Consommation annuelle d'énergie / <i>Annual energy consumption (*1)</i>	Q _{HE}	kWh	4641	5926	
Consommation annuelle d'énergie / <i>Annual energy consumption (*2)</i>	Q _{HE}	kWh	10506	14194	
Consommation annuelle d'énergie / <i>Annual energy consumption (*3)</i>	Q _{HE}	kWh	1120	1405	
Puissance sonore intérieure - extérieure / <i>Sound power level - indoor - outdoor</i>	L _{WA}	dB	- / 55		- / 55
Débit d'air nominal à l'extérieur / <i>Rated Air flow outdoor</i>	-	m ³ /h	7250		
Pour les dispositifs de chauffage mixtes par pompe à chaleur / <i>For heat pump combination heater</i>					
Profil de soutirage déclaré / <i>Declared load profile</i>	-	-	M		
Classe énergétique / <i>Energy efficiency class</i>	-	-	A		
Efficacité énergétique pour le chauffage de l'eau / <i>Water heating energy efficiency</i>	η_{wh}	%	85		
Consommation journalière d'électricité / <i>Daily electricity consumption</i>	Q _{elec}	kWh	2,000		
Consommation annuelle d'électricité / <i>Annual electricity consumption</i>	AEC	kWh	601		
Coordonnées de contact / <i>Contact details</i>		intuis-Thermo, rue de la République 80210 Feuquières-en-Vimeux			
Les précautions particulières qui doivent être prises lors du montage, l'installation et l'entretien, sont décrites dans la notice d'installation et d'utilisation. <i>All specific precautions for assembly, installation and maintenance are described in the operating and installation instructions. Read and follow the operating and installation instructions.</i>					

(*1) Conditions climatiques moyennes / *Average climatic conditions*

(*2) Conditions climatiques plus froides / *Colder climatic conditions*

(*3) Conditions climatiques plus chaudes / *Warmer climatic conditions*

A5.6 - Pilote DS170D avec pompe à chaleur HTI⁷⁰ 14 kW monophasé et ballon tampon ONIX 40

**Fiche d'information technique produit (conformément au règlement UE n°811/2018, 816/2018)
Product data sheet (in accordance with EU regulation n°. 811/2018, 819/2018)**

Marques / Brand name		Intels			
Modèle / Model		HPF 14 kW mono DS170D /40			
Pompe à chaleur air-eau Air-to-water heat pump	oui yes	Pompe à chaleur basse température Low-temperature heat pump	non no		
Pompe à chaleur eau-eau Water-to-water heat pump	non no	Équipée d'un dispositif d'appoint Equipped with a supplementary heater	oui yes		
Pompe à chaleur eau glycolée-eau Glycol-to-water heat pump	non no	Dispositif de chauffage mixte par pompe à chaleur Heat pump combination heater	oui yes		
Caractéristique Item		Symbole Symbol	Unité Unit	35°C	55°C
Classe d'efficacité énergétique chauffage / Heating seasonal energy efficiency class				A+++	A++
Puissance de chauffage nominale / Nominal heat output [°1]		Prated	MW	14	13
Puissance de chauffage nominale / Nominal heat output [°2]		Prated	MW	16	16
Puissance de chauffage nominale / Nominal heat output [°3]		Prated	MW	8	8
Puissance calorifique déclarée à charge partielle pour une température intérieure de 20°C, une température extérieure Tj avec application base et moyenne température (BPC/ BPC) et les conditions climatiques moyennes. Declared capacity for part load at indoor temperature 20°C, outdoor temperature Tj and average climate conditions.					
Tj = -7°C	P _{th}	MW	11,9	11,1	
Tj = +2°C	P _{th}	MW	7,9	7,5	
Tj = +7°C	P _{th}	MW	4,7	4,6	
Tj = +12°C	P _{th}	MW	3,3	3,0	
Tj = température brulante / Tj = Brulante temperature	P _{th}	MW	11,0	10,8	
Tj = température limite fonctionnement / Tj = Operating limit temperature	P _{th}	MW	10,9	10,8	
Tj = -15°C	P _{th}	MW	8,3	8,4	
Température brulante / Brulante temperature		T _{br}	°C	-5	
Puissance calorifique sur intervalle cyclique / Output for cyclical interval heating mode		P _{psych}	MW	-	
Coefficient de dégradation / Degradation coefficient		CR _{th}	-	0,9	
Efficacité énergétique saisonnière / Seasonal energy efficiency [°1]		η _s	%	175	190
Efficacité énergétique saisonnière / Seasonal energy efficiency [°2]		η _s	%	131	167
Efficacité énergétique saisonnière / Seasonal energy efficiency [°3]		η _s	%	159	188
Coefficient de performance déclaré à charge partielle pour une température intérieure de 20°C, une température extérieure Tj avec application base et moyenne température (BPC/ BPC) et les conditions climatiques moyennes. Declared capacity for part load at indoor temperature 20°C, outdoor temperature Tj and average climate conditions.					
Tj = -7°C	COP _d	-	2,88	2,28	
Tj = +2°C	COP _d	-	4,14	3,47	
Tj = +7°C	COP _d	-	6,39	4,88	
Tj = +12°C	COP _d	-	8,95	5,95	
Tj = température brulante / Tj = Brulante temperature	COP _d	-	9,29	2,43	
Tj = température limite fonctionnement / Tj = Operating limit temperature	COP _d	-	2,86	2,18	
Tj = -15°C	COP _d	-	2,39	1,88	
Température limite de fonctionnement / Operating limit temperature		T _{OL}	°C	-10	
Efficacité sur intervalle cyclique / Cycling interval efficiency		COP _{cycle}	-	-	
Température nominale eau de chauffage / Max. temperature for the heating water		WTOL	°C	70	
Puissance électrique consommée dans les autres modes que le mode actif / Power consumption in modes other than active mode					
Mode arrêt / Off mode	P _{off}	MW	0,005		
Mode arrêt thermostat / Thermostat-off mode	P _{tp}	MW	0,034		
Mode veille / Standby mode	P _{stb}	MW	0,005		
Mode résistance de veille / Creosote heater mode	P _{cr}	MW	0,034		
Dispositif de chauffage d'appoint / Supplementary heater					
Puissance thermique nominale d'appoint / Nominal heat output of supplementary heater		P _{sup}	MW	2,7	2,1
Type d'énergie chauffage d'appoint / Type of energy input of supplementary heater		-	-	Électrique / électrique	
Autres caractéristiques / Other items					
Régulation de la puissance thermique / Heating capacity control		-	-	variable	
Consommation annuelle d'énergie / Annual energy consumption [°1]		Q _{acc}	MWh	6328	7514
Consommation annuelle d'énergie / Annual energy consumption [°2]		Q _{acc}	MWh	11694	14048
Consommation annuelle d'énergie / Annual energy consumption [°3]		Q _{acc}	MWh	1576	2081
Puissance sonore intérieure - extérieure / Sound power level - indoor - outdoor		L _{wa}	dB	- / 58	- / 58
Débit d'air nominal à l'extérieur / Rated Air flow outdoor		-	m ³ /h	8000	
Pour les dispositifs de chauffage mixtes par pompe à chaleur / For heat pump combination heater					
Profil de venting déclaré / Declared load profile		-	-	M	
Classe énergétique / Energy efficiency class		-	-	A+	
Efficacité énergétique pour le chauffage de l'eau / Water heating energy efficiency		η _{wh}	%	190	
Consommation journalière d'électricité / Daily electricity consumption		Q _{elec}	MWh	3,000	
Consommation annuelle d'électricité / Annual electricity consumption		AEC	MWh	365	
Instructions de montage / Connect details		Intels.com ou le fabricant 02200 France - Intels			
Les procédures particulières qui doivent être prises lors du montage, l'installation et l'entretien, sont énumérées dans le notice d'installation et d'utilisation. All specific procedures for assembly, installation and maintenance are described in the operating and installation instructions. Read and follow the operating and installation instructions.					

[°1] Conditions climatiques moyennes / Average climatic conditions
[°2] Conditions climatiques plus froides / Colder climatic conditions
[°3] Conditions climatiques plus chaudes / Warmer climatic conditions

A5.7 - Pilote DS170D avec pompe à chaleur HTI⁷⁰ 14 kW triphasé et ballon tampon ONIX 40

Fiche d'information technique produit (conforme avec le règlement UE n°811/2013, 813/2013)
 Product data sheet (in accordance with EU regulation n°. 811/2013, 813/2013)

Modèle / Model name		Modèle			
Modèle / Model		HTI ⁷⁰ 14 kW triphasé / DS170D / 3P			
Pompe à chaleur air-eau Air-to-water heat pump	oui yes	Pompe à chaleur basse température Low-temperature heat pump	oui yes		
Pompe à chaleur eau-eau Water-to-water heat pump	non no	Équipée d'un dispositif d'appoint Equipped with a supplementary heater	oui yes		
Pompe à chaleur eau glycolée-eau Glycol-to-water heat pump	non no	Dispositif de chauffage mixte par pompe à chaleur Heat pump combination heater	oui yes		
Caractéristique Item		Symbole Symbol	Unité Unit	35°C	55°C
Classe d'efficacité énergétique chauffage / Heating seasonal energy efficiency class				A+++	A++
Puissance de chauffage nominale / Nominal heat output [P _n]		Rated	kW	14	13
Puissance de chauffage nominale / Nominal heat output [P ₂]		Rated	kW	16	16
Puissance de chauffage nominale / Nominal heat output [P ₃]		Rated	kW	8	8
Performance énergétique déclarée à charge partielle pour une température intérieure de 20°C, une température extérieure T _j avec application base et moyenne température (35°C / 35°C) et les conditions climatiques moyennes. Declared capacity for part load at indoor temperature 20°C, outdoor temperature T _j , low and medium temperature application (35°C / 35°C) and average climate condition.					
T _j = -7°C		P _{th}	kW	11,3	11,1
T _j = +2°C		P _{th}	kW	7,9	7,3
T _j = +7°C		P _{th}	kW	4,7	4,6
T _j = +12°C		P _{th}	kW	3,3	3,0
T _j = température bivalente / T _j = Bivalent temperature		P _{th}	kW	11,8	10,4
T _j = température limite de fonctionnement / T _j = Operating limit temperature		P _{th}	kW	10,9	10,0
T _j = -19°C		P _{th}	kW	0,3	0,4
Température bivalente / Bivalence temperature		T _{th}	°C	-3	
Puissance calorifique sur intervalle cyclique / Output for cyclical interval heating mode		Psych	kW	-	
Coefficient de dégradation / Degradation coefficient		CR	-	0,9	
Efficacité énergétique nominale / Seasonal energy efficiency [η _n]		η _n	%	173	139
Efficacité énergétique nominale / Seasonal energy efficiency [η ₂]		η ₂	%	131	107
Efficacité énergétique nominale / Seasonal energy efficiency [η ₃]		η ₃	%	263	199
Coefficient de performance déclaré à charge partielle pour une température intérieure de 20°C, une température extérieure T _j avec application base et moyenne température (35°C / 35°C) et les conditions climatiques moyennes. Declared capacity for part load at indoor temperature 20°C, outdoor temperature T _j , low and medium temperature application (35°C / 35°C) and average climate condition.					
T _j = -7°C		CO _{OP}	-	2,88	2,28
T _j = +2°C		CO _{OP}	-	4,34	3,47
T _j = +7°C		CO _{OP}	-	6,38	4,88
T _j = +12°C		CO _{OP}	-	8,33	5,93
T _j = température bivalente / T _j = Bivalent temperature		CO _{OP}	-	3,29	2,43
T _j = température limite de fonctionnement / T _j = Operating limit temperature		CO _{OP}	-	2,86	2,18
T _j = -19°C		CO _{OP}	-	2,19	1,36
Température limite de fonctionnement / Operating limit temperature		T _{th}	°C	-19	
Efficacité sur intervalle cyclique / Cyclical interval efficiency		CO _{OP,cyc}	-	-	
Température nominale eau de chauffage / Max. temperature for the heating water		WTDL	°C	70	
Puissance électrique consommée dans les autres modes que le mode actif / Power consumption in modes other than active mode					
Mode arrêt / OFF mode		P _{off}	kW	0,005	
Mode arrêt thermostat / Thermostat-off mode		P _{off}	kW	0,034	
Mode veille / Standby mode		P _{stb}	kW	0,005	
Mode résistance de court / Short-circuit heater mode		P _{sc}	kW	0,034	
Dispositif de chauffage d'appoint / Supplementary heater					
Puissance thermique nominale d'appoint / Nominal heat output of supplementary heater		P _{sup}	kW	2,7	2,1
Type d'énergie chauffage d'appoint / Type of energy input of supplementary heater		-	-	électrique / electric	
Autres caractéristiques / Other items					
Capacité de la puissance nominale / Heating capacity control		-	-	variable	
Consommation nominale d'énergie / Annual energy consumption [E _{sp}]		Q _{sp}	kWh	6328	7314
Consommation nominale d'énergie / Annual energy consumption [E ₂]		Q _{sp}	kWh	11526	14048
Consommation nominale d'énergie / Annual energy consumption [E ₃]		Q _{sp}	kWh	1372	2003
Puissance sonore intérieure - extérieure / Sound power level - indoor - outdoor		L _{sp}	dB	- / 36	
Débit d'air maximal à l'extérieur / Max Air flow outdoor		-	m ³ /h	3000	
Pour les dispositifs de chauffage mixtes par pompe à chaleur / For heat pump combination heater					
Profil de sondage déclaré / Declared load profile		-	-	M	
Classe énergétique / Energy efficiency class		-	-	A+	
Efficacité énergétique pour le chauffage de l'eau / Water heating energy efficiency		η _{wh}	%	130	
Consommation journalière d'électricité / Daily electricity consumption		E _{day}	kWh	2,000	
Consommation nominale d'électricité / Annual electricity consumption		AEC	kWh	360	
Conditions de contact / Contact details		Inform. sur le site de la République tchèque: BIZ2000 Fréguères-en-Villers			
Les prescriptions particulières qui doivent être prises lors du montage, l'installation et l'entretien, sont décrites dans le mode d'installation et d'utilisation. All specific prescriptions for assembly, installation and maintenance are described in the operating and installation instructions. Read and follow the operating and installation instructions.					

[*1] Conditions climatiques moyennes / Average climatic conditions
 [*2] Conditions climatiques plus froides / Colder climatic conditions
 [*3] Conditions climatiques plus chaudes / Warmer climatic conditions

A5.8 - Pilote DS170D avec pompe à chaleur HMP⁷⁰ 9 kW monophasé

Fiche d'information technique produit (conformement au règlement UE n°811/2013, 813/2013)

Product data sheet (in accordance with EU regulation n°. 811/2013, 813/2013)

Marque / Brand name		intuis			
Modèle / Model		HMP ⁷⁰ 9 kW mono DS170D			
Pompe à chaleur air-eau <i>Air-to-water heat pump</i>	oui yes	Pompe à chaleur basse température <i>Low-temperature heat pump</i>	non no		
Pompe à chaleur eau-eau <i>Water-to-water heat pump</i>	non no	Equippée d'un dispositif d'appoint <i>Equipped with a supplementary heater</i>	oui yes		
Pompe à chaleur eau glycolée-eau <i>Brine-to-water heat pump</i>	non no	Dispositif de chauffage mixte par pompe à chaleur <i>Heat pump combination heater</i>	oui yes		
Caractéristique <i>Item</i>	Symbole <i>Symbol</i>	Unité <i>Unit</i>	35°C	55°C	
Classe d'efficacité énergétique chauffage / Heating seasonal energy efficiency class			A+++	A++	
Puissance de chauffage nominale / Nominal heat output (*1)	Prated	kW	9	9	
Puissance de chauffage nominale / Nominal heat output (*2)	Prated	kW	9	9	
Puissance de chauffage nominale / Nominal heat output (*3)	Prated	kW	9	9	
Puissance calorifique déclarée à charge partielle pour une température intérieure de 20°C, une température extérieure Tj avec application basse et moyenne température (35°C / 55°C) et les conditions climatiques moyennes. <i>Declared capacity for part load at indoor temperature 20°C, outdoor temperature Tj, low and medium temperature application (35°C / 55°C) and average climate condition.</i>					
Tj = -7°C	Pdh	kW	8,0	7,9	
Tj = +2°C	Pdh	kW	4,9	4,8	
Tj = +7°C	Pdh	kW	3,3	3,2	
Tj = +12°C	Pdh	kW	3,4	3,3	
Tj = température bivalente / Tj = Bivalence temperature	Pdh	kW	8,0	7,9	
Tj = température limite fonctionnement / Tj = Operating limit temperature	Pdh	kW	9,0	9,0	
Tj = -15°C	Pdh	kW	9,1	9,1	
Température bivalente / Bivalence temperature	Tbiv	°C	-7		
Puissance calorifique sur intervalle cyclique / Output for cyclical interval heating mode	Pcyc	kW	-		
Coefficient de dégradation / Degradation coefficient	Cdh	-	0,9		
Efficacité énergétique saisonnière / Seasonal energy efficiency (*1)	ηs	%	188	146	
Efficacité énergétique saisonnière / Seasonal energy efficiency (*2)	ηs	%	142	111	
Efficacité énergétique saisonnière / Seasonal energy efficiency (*3)	ηs	%	234	171	
Coefficient de performance déclaré à charge partielle pour une température intérieure de 20°C, une température extérieure Tj avec application basse et moyenne température (35°C / 55°C) et les conditions climatiques moyennes. <i>Declared capacity for part load at indoor temperature 20°C, outdoor temperature Tj, low and medium temperature application (35°C / 55°C) and average climate condition.</i>					
Tj = -7°C	COPd	-	3,00	2,32	
Tj = +2°C	COPd	-	4,56	3,57	
Tj = +7°C	COPd	-	7,05	5,37	
Tj = +12°C	COPd	-	8,10	6,15	
Tj = température bivalente / Tj = Bivalence temperature	COPd	-	3,00	2,32	
Tj = température limite fonctionnement / Tj = Operating limit value temperature	COPd	-	2,70	2,16	
Tj = -15°C	COPd	-	2,51	1,96	
Température limite de fonctionnement / Operating limit temperature	TOL	°C	-10		
Efficacité sur intervalle cyclique / Cycling interval efficiency	COPcyc	-	-		
Température maximale eau de chauffage / Max. temperature for the heating water	WTOL	°C	70		
Puissance électrique consommée dans les autres modes que le mode actif / Power consumption in modes other than active mode					
Mode arrêt / OFF mode	P _{OFF}	kW	0,005		
Mode arrêt thermostat / Thermostat-off mode	P _{TO}	kW	0,014		
Mode veille / Standby mode	P _{SB}	kW	0,005		
Mode résistance de carter / Crankcase heater mode	P _{CK}	kW	0,014		
Dispositif de chauffage d'appoint / Supplementary heater					
Puissance thermique nominale d'appoint / Nominal heat output of supplementary heater	Psup	kW	0,0	0,0	
Type d'énergie chauffage d'appoint / Type of energy input of supplementary heater	-	-	électrique / electric		
Autres caractéristiques / Other items					
Régulation de la puissance thermique / Heating capacity control	-	-	variable		
Consommation annuelle d'énergie / Annual energy consumption (*1)	Q _{HE}	kWh	3899	5007	
Consommation annuelle d'énergie / Annual energy consumption (*2)	Q _{HE}	kWh	6106	7773	
Consommation annuelle d'énergie / Annual energy consumption (*3)	Q _{HE}	kWh	2030	2764	
Puissance sonore intérieure - extérieure / Sound power level - indoor - outdoor	L _{WA}	dB	- / 53	- / 53	
Débit d'air nominal à l'extérieur / Rated Air flow outdoor	-	m ³ /h	5000		
Pour les dispositifs de chauffage mixtes par pompe à chaleur / For heat pump combination heater					
Profil de soutirage déclaré / Declared load profile	-	-	M		
Classe énergétique / Energy efficiency class	-	-	A		
Efficacité énergétique pour le chauffage de l'eau / Water heating energy efficiency	η _{wh}	%	85		
Consommation journalière d'électricité / Daily electricity consumption	Q _{elec}	kWh	2,000		
Consommation annuelle d'électricité / Annual electricity consumption	AEC	kWh	601		
Coordonnées de contact / Contact details	intuis-Thermo, rue de la République 80210 Feuquières-en-Vimeu				
Les précautions particulières qui doivent être prises lors du montage, l'installation et l'entretien, sont décrites dans la notice d'installation et d'utilisation. <i>All specific precautions for assembly, installation and maintenance are described in the operating and installation instructions. Read and follow the operating and installation instructions.</i>					

(*1) Conditions climatiques moyennes / Average climatic conditions

(*2) Conditions climatiques plus froides / Colder climatic conditions

(*3) Conditions climatiques plus chaudes / Warmer climatic conditions

A5.9 - Pilote DS170D avec pompe à chaleur HMP⁷⁰ 9 kW triphasé

Fiche d'information technique produit (conformement au règlement UE n°811/2013, 813/2013)

Product data sheet (in accordance with EU regulation n°. 811/2013, 813/2013)

Marque / Brand name		intuis			
Modèle / Model		HMP ⁷⁰ 9 kW tri DS170D			
Pompe à chaleur air-eau <i>Air-to-water heat pump</i>	oui yes	Pompe à chaleur basse température <i>Low-temperature heat pump</i>		non no	
Pompe à chaleur eau-eau <i>Water-to-water heat pump</i>	non no	Equipée d'un dispositif d'appoint <i>Equipped with a supplementary heater</i>		oui yes	
Pompe à chaleur eau glycolée-eau <i>Brine-to-water heat pump</i>	non no	Dispositif de chauffage mixte par pompe à chaleur <i>Heat pump combination heater</i>		oui yes	
Caractéristique Item	Symbole Symbol	Unité Unit	35°C	55°C	
Classe d'efficacité énergétique chauffage / Heating seasonal energy efficiency class			A+++	A++	
Puissance de chauffage nominale / Nominal heat output (*1)	Prated	kW	9	9	
Puissance de chauffage nominale / Nominal heat output (*2)	Prated	kW	9	9	
Puissance de chauffage nominale / Nominal heat output (*3)	Prated	kW	9	9	
Puissance calorifique déclarée à charge partielle pour une température intérieure de 20°C, une température extérieure Tj avec application basse et moyenne température (35°C / 55°C) et les conditions climatiques moyennes. <i>Declared capacity for part load at indoor temperature 20°C, outdoor temperature Tj, low and medium temperature application (35°C / 55°C) and average climate condition.</i>					
Tj = -7°C	Pdh	kW	8,0	7,9	
Tj = +2°C	Pdh	kW	4,9	4,8	
Tj = +7°C	Pdh	kW	3,3	3,2	
Tj = +12°C	Pdh	kW	3,4	3,3	
Tj = température bivalente / Tj = Bivalence temperature	Pdh	kW	8,0	7,9	
Tj = température limite fonctionnement / Tj = Operating limit temperature	Pdh	kW	9,0	9,0	
Tj = -15°C	Pdh	kW	9,1	9,1	
Température bivalente / Bivalence temperature	Tbiv	°C	-7		
Puissance calorifique sur intervalle cyclique / Output for cyclical interval heating mode	Pcyc	kW	-		
Coefficient de dégradation / Degradation coefficient	Cdh	-	0,9		
Efficacité énergétique saisonnière / Seasonal energy efficiency (*1)	η_s	%	188	146	
Efficacité énergétique saisonnière / Seasonal energy efficiency (*2)	η_s	%	142	111	
Efficacité énergétique saisonnière / Seasonal energy efficiency (*3)	η_s	%	234	171	
Coefficient de performance déclaré à charge partielle pour une température intérieure de 20°C, une température extérieure Tj avec application basse et moyenne température (35°C / 55°C) et les conditions climatiques moyennes. <i>Declared capacity for part load at indoor temperature 20°C, outdoor temperature Tj, low and medium temperature application (35°C / 55°C) and average climate condition.</i>					
Tj = -7°C	COPd	-	3,00	2,32	
Tj = +2°C	COPd	-	4,56	3,57	
Tj = +7°C	COPd	-	7,05	5,37	
Tj = +12°C	COPd	-	8,10	6,15	
Tj = température bivalente / Tj = Bivalence temperature	COPd	-	3,00	2,32	
Tj = température limite fonctionnement / Tj = Operating limit value temperature	COPd	-	2,70	2,16	
Tj = -15°C	COPd	-	2,51	1,96	
Température limite de fonctionnement / Operating limit temperature	TOL	°C	-10		
Efficacité sur intervalle cyclique / Cycling interval efficiency	COPcyc	-	-		
Température maximale eau de chauffage / Max. temperature for the heating water	WTOL	°C	70		
Puissance électrique consommée dans les autres modes que le mode actif / Power consumption in modes other than active mode					
Mode arrêt / OFF mode	P _{OFF}	kW	0,005		
Mode arrêt thermostat / Thermostat-off mode	P _{TO}	kW	0,014		
Mode veille / Standby mode	P _{SB}	kW	0,005		
Mode résistance de carter / Crankcase heater mode	P _{CK}	kW	0,014		
Dispositif de chauffage d'appoint / Supplementary heater					
Puissance thermique nominale d'appoint / Nominal heat output of supplementary heater	P _{sup}	kW	0,0	0,0	
Type d'énergie chauffage d'appoint / Type of energy input of supplementary heater	-	-	électrique / electric		
Autres caractéristiques / Other items					
Régulation de la puissance thermique / Heating capacity control	-	-	variable		
Consommation annuelle d'énergie / Annual energy consumption (*1)	Q _{HE}	kWh	3899	5007	
Consommation annuelle d'énergie / Annual energy consumption (*2)	Q _{HE}	kWh	6106	7773	
Consommation annuelle d'énergie / Annual energy consumption (*3)	Q _{HE}	kWh	2030	2764	
Puissance sonore intérieure - extérieure / Sound power level - indoor - outdoor	L _{WA}	dB	- / 53	- / 53	
Débit d'air nominal à l'extérieur / Rated Air flow outdoor	-	m ³ /h	5000		
Pour les dispositifs de chauffage mixtes par pompe à chaleur / For heat pump combination heater					
Profil de soutirage déclaré / Declared load profile	-	-	M		
Classé énergétique / Energy efficiency class	-	-	A		
Efficacité énergétique pour le chauffage de l'eau / Water heating energy efficiency	η_{wh}	%	85		
Consommation journalière d'électricité / Daily electricity consumption	Q _{elec}	kWh	2,000		
Consommation annuelle d'électricité / Annual electricity consumption	AEC	kWh	601		
Coordonnées de contact / Contact details	intuis-Thermo, rue de la République 80210 Feuquières-en-Vimeu				
Les précautions particulières qui doivent être prises lors du montage, l'installation et l'entretien, sont décrites dans la notice d'installation et d'utilisation. <i>All specific precautions for assembly, installation and maintenance are described in the operating and installation instructions. Read and follow the operating and installation instructions.</i>					

(*1) Conditions climatiques moyennes / Average climatic conditions

(*2) Conditions climatiques plus froides / Colder climatic conditions

(*3) Conditions climatiques plus chaudes / Warmer climatic conditions

A5.10 - Pilote DS170D avec pompe à chaleur HMP⁷⁰ 12 kW monophasé

Fiche d'information technique produit (conformement au règlement UE n°811/2013, 813/2013)
Product data sheet (in accordance with EU regulation n°. 811/2013, 813/2013)

Marque / Brand name		intuis			
Modèle / Model		HMP ⁷⁰ 12 kW mono DS170D			
Pompe à chaleur air-eau <i>Air-to-water heat pump</i>	oui yes	Pompe à chaleur basse température <i>Low-temperature heat pump</i>	non no		
Pompe à chaleur eau-eau <i>Water-to-water heat pump</i>	non no	Equipée d'un dispositif d'appoint <i>Equipped with a supplementary heater</i>	oui yes		
Pompe à chaleur eau glycolée-eau <i>Brine-to-water heat pump</i>	non no	Dispositif de chauffage mixte par pompe à chaleur <i>Heat pump combination heater</i>	oui yes		
Caractéristique Item		Symbole Symbol	Unité Unit	35°C	55°C
Classe d'efficacité énergétique chauffage / Heating seasonal energy efficiency class				A+++	A++
Puissance de chauffage nominale / Nominal heat output (*1)		Prated	kW	12	12
Puissance de chauffage nominale / Nominal heat output (*2)		Prated	kW	12	12
Puissance de chauffage nominale / Nominal heat output (*3)		Prated	kW	12	12
Puissance calorifique déclarée à charge partielle pour une température intérieure de 20°C, une température extérieure Tj avec application basse et moyenne température (35°C / 55°C) et les conditions climatiques moyennes. <i>Declared capacity for part load at indoor temperature 20°C, outdoor temperature Tj, low and medium temperature application (35°C / 55°C) and average climate condition.</i>					
Tj = -7°C		Pdh	kW	10,6	10,5
Tj = +2°C		Pdh	kW	6,5	6,4
Tj = +7°C		Pdh	kW	4,2	4,1
Tj = +12°C		Pdh	kW	3,4	3,3
Tj = température bivalente / Tj = Bivalence temperature		Pdh	kW	10,6	10,5
Tj = température limite fonctionnement / Tj = Operating limit temperature		Pdh	kW	11,2	11,1
Tj = -15°C		Pdh	kW	10,3	9,3
Température bivalente / Bivalence temperature		Tbiv	°C		-7
Puissance calorifique sur intervalle cyclique / Output for cyclical interval heating mode		Pcyc	kW		-
Coefficient de dégradation / Degradation coefficient		Cdh	-		0,9
Efficacité énergétique saisonnière / Seasonal energy efficiency (*1)		η_s	%	179	143
Efficacité énergétique saisonnière / Seasonal energy efficiency (*2)		η_s	%	132	110
Efficacité énergétique saisonnière / Seasonal energy efficiency (*3)		η_s	%	231	165
Coefficient de performance déclaré à charge partielle pour une température intérieure de 20°C, une température extérieure Tj avec application basse et moyenne température (35°C / 55°C) et les conditions climatiques moyennes. <i>Declared capacity for part load at indoor temperature 20°C, outdoor temperature Tj, low and medium temperature application (35°C / 55°C) and average climate condition.</i>					
Tj = -7°C		COPd	-	2,91	2,31
Tj = +2°C		COPd	-	4,27	3,54
Tj = +7°C		COPd	-	6,50	5,10
Tj = +12°C		COPd	-	8,30	5,90
Tj = température bivalente / Tj = Bivalence temperature		COPd	-	2,91	2,31
Tj = température limite fonctionnement / Tj = Operating limit value temperature		COPd	-	2,61	1,95
Tj = -15°C		COPd	-	2,41	1,88
Température limite de fonctionnement / Operating limit temperature		TOL	°C		-10
Efficacité sur intervalle cyclique / Cycling interval efficiency		COPcyc	-		-
Température maximale eau de chauffage / Max. temperature for the heating water		WTOL	°C		70
Puissance électrique consommée dans les autres modes que le mode actif / Power consumption in modes other than active mode					
Mode arrêt / OFF mode		P _{OFF}	kW		0,005
Mode arrêt thermostat / Thermostat-off mode		P _{TO}	kW		0,014
Mode veille / Standby mode		P _{SB}	kW		0,005
Mode résistance de carter / Crankcase heater mode		P _{CK}	kW		0,014
Dispositif de chauffage d'appoint / Supplementary heater					
Puissance thermique nominale d'appoint / Nominal heat output of supplementary heater		P _{sup}	kW	0,8	0,9
Type d'énergie chauffage d'appoint / Type of energy input of supplementary heater		-	-	électrique / electric	
Autres caractéristiques / Other items					
Régulation de la puissance thermique / Heating capacity control		-	-	variable	
Consommation annuelle d'énergie / Annual energy consumption (*1)		Q _{HE}	kWh	5464	6783
Consommation annuelle d'énergie / Annual energy consumption (*2)		Q _{HE}	kWh	8726	10502
Consommation annuelle d'énergie / Annual energy consumption (*3)		Q _{HE}	kWh	2739	3808
Puissance sonore intérieure - extérieure / Sound power level - indoor - outdoor		L _{WA}	dB	- / 52	- / 52
Débit d'air nominal à l'extérieur / Rated Air flow outdoor		-	m ³ /h	6000	
Pour les dispositifs de chauffage mixtes par pompe à chaleur / For heat pump combination heater					
Profil de soutirage déclaré / Declared load profile		-	-	M	
Classe énergétique / Energy efficiency class		-	-	A	
Efficacité énergétique pour le chauffage de l'eau / Water heating energy efficiency		η_{wh}	%	83	
Consommation journalière d'électricité / Daily electricity consumption		Q _{elec}	kWh	2,000	
Consommation annuelle d'électricité / Annual electricity consumption		AEC	kWh	610	
Coordonnées de contact / Contact details		intuis-Thermo, rue de la République 80210 Feuquières-en-Vimeu			
Les précautions particulières qui doivent être prises lors du montage, l'installation et l'entretien, sont décrites dans la notice d'installation et d'utilisation. All specific precautions for assembly, installation and maintenance are described in the operating and installation instructions. Read and follow the operating and installation instructions.					

(*1) Conditions climatiques moyennes / Average climatic conditions

(*2) Conditions climatiques plus froides / Colder climatic conditions

(*3) Conditions climatiques plus chaudes / Warmer climatic conditions

A5.11 - Pilote DS170D avec pompe à chaleur HMP⁷⁰ 12 kW triphasé

Fiche d'information technique produit (conformément au règlement UE n°611/2013, 618/2013)
Product data sheet (in accordance with EU regulation n°. 611/2013, 618/2013)

Marque / Brand name		Innova			
Modèle / Model		HMP ⁷⁰ 12 kW triphasé			
Pompe à chaleur air-eau Air-to-water heat pump	oui yes	Pompe à chaleur basse température Low-temperature heat pump	non no		
Pompe à chaleur eau-eau Water-to-water heat pump	non no	Équipée d'un dispositif d'appoint Equipped with a supplementary heater	oui yes		
Pompe à chaleur eau glycolée-eau Ethane-to-water heat pump	non no	Dispositif de chauffage mixte par pompe à chaleur Heat pump combination heater	oui yes		
Caractéristique		Symbole Symbol	Unité Unit	35°C	55°C
Classe d'efficacité énergétique chauffage / Heating seasonal energy efficiency class				A+++	A++
Puissance de chauffage nominale / Nominal heat output [°1]		Prated	MW	12	12
Puissance de chauffage nominale / Nominal heat output [°2]		Prated	MW	12	12
Puissance de chauffage nominale / Nominal heat output [°3]		Prated	MW	12	12
Puissance calorifique déclarée à charge partielle pour une température intérieure de 20°C, une température extérieure Tj avec application base et moyenne température (BPC/ BPC) et les conditions climatiques moyennes. Declared capacity for part load at indoor temperature 20°C, outdoor temperature Tj, low and medium temperature application (BPC/ BPC) and average climatic conditions.					
Tj = -7°C		Pth	MW	10,6	10,5
Tj = +2°C		Pth	MW	6,5	6,4
Tj = +7°C		Pth	MW	4,2	4,1
Tj = +12°C		Pth	MW	3,4	3,3
Tj = température hivernale / Tj = Winter temperature		Pth	MW	10,6	10,5
Tj = température limite fonctionnement / Tj = Operating limit temperature		Pth	MW	11,2	11,1
Tj = -15°C		Pth	MW	10,9	9,3
Température limite de fonctionnement / Operating limit temperature		Tlim	°C		-7
Puissance calorifique sur intervalle cyclique / Output for cyclical interval heating mode		Prch	MW	-	-
Coefficient de dégradation / Degradation coefficient		Ch	-		0,9
Efficacité énergétique saisonnière / Seasonal energy efficiency [°1]		ηs	%	179	419
Efficacité énergétique saisonnière / Seasonal energy efficiency [°2]		ηs	%	133	118
Efficacité énergétique saisonnière / Seasonal energy efficiency [°3]		ηs	%	131	165
Coefficient de performance déclaré à charge partielle pour une température intérieure de 20°C, une température extérieure Tj avec application base et moyenne température (BPC/ BPC) et les conditions climatiques moyennes. Declared capacity for part load at indoor temperature 20°C, outdoor temperature Tj, low and medium temperature application (BPC/ BPC) and average climatic conditions.					
Tj = -7°C		COPd	-	2,91	2,91
Tj = +2°C		COPd	-	4,27	3,54
Tj = +7°C		COPd	-	6,50	5,18
Tj = +12°C		COPd	-	8,50	5,98
Tj = température hivernale / Tj = Winter temperature		COPd	-	2,91	2,91
Tj = température limite fonctionnement / Tj = Operating limit temperature		COPd	-	2,61	1,85
Tj = -15°C		COPd	-	2,41	1,88
Température limite de fonctionnement / Operating limit temperature		TOL	°C		-10
Efficacité sur intervalle cyclique / Cycling interval efficiency		COPcyc	-	-	-
Température maximale eau de chauffage / Max. temperature for the heating water		WTOL	°C		70
Puissance électrique consommée dans les autres modes que le mode actif / Power consumption in modes other than active mode					
Mode arrêt / OFF mode		Poff	MW		0,005
Mode arrêt thermostat / Thermostat-off mode		Ptp	MW		0,004
Mode veille / Standby mode		Pst	MW		0,005
Mode résistance de veille / Resistance heater mode		Pst	MW		0,004
Dispositif de chauffage d'appoint / Supplementary heater					
Puissance thermique nominale d'appoint / Nominal heat output of supplementary heater		Psup	MW	0,8	0,9
Type d'énergie chauffage d'appoint / Type of energy input of supplementary heater				Électrique / electric	
Autres caractéristiques / Other items					
Régulation de la puissance thermique / Heating capacity control				variable	
Consommation annuelle d'énergie / Annual energy consumption [°1]		Qacc	MWh	5484	6783
Consommation annuelle d'énergie / Annual energy consumption [°2]		Qacc	MWh	8726	10002
Consommation annuelle d'énergie / Annual energy consumption [°3]		Qacc	MWh	2739	3808
Puissance sonore intérieure - extérieure / Sound power level - indoor - outdoor		Lwa	dB	- / 52	- / 52
Débit d'air nominal à l'extérieur / Rated Air flow outdoor			m³/h		6000
Pour les dispositifs de chauffage mixtes par pompe à chaleur / For heat pump combination heater					
Profil de chauffage déclaré / Declared load profile					M
Classe énergétique / Energy efficiency class					A
Efficacité énergétique pour le chauffage de l'eau / Water heating energy efficiency		ηwh	%		85
Consommation journalière d'électricité / Daily electricity consumption		Q _{elec}	MWh		3,000
Consommation annuelle d'électricité / Annual electricity consumption		AEC	MWh		630
Coordonnées de contact / Contact details		Innova-Thermo, rue de la République 66010 Espéranche-sur-Océan			
Les procédures pour l'assemblage qui doivent être prises lors de montage, l'installation et l'entretien, sont décrites dans le manuel d'installation et d'utilisation. All specific procedures for assembly, installation and maintenance are described in the operating and installation instructions. Read and follow the operating and installation instructions.					

[°1] Conditions climatiques moyennes / Average climatic conditions
[°2] Conditions climatiques plus froides / Colder climatic conditions
[°3] Conditions climatiques plus chaudes / Warmer climatic conditions

NOTES :



www.intuis.fr

Site Industriel et de développement

Rue de la République

CS 40029

80210 Feuquières-en-Vimeu

Service client

+33 (0)9 78 45 10 26

service-consommateur@intuis.fr

service-client@intuis.fr

